

BC 625 Series

TR 625 Series

BC 636 Series

BC 646 Series

BC 656 Series

BC 536 Series

BC 546 Series

BC 556 Series

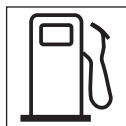

IT Decespugliatore a motore portatile manualmente
MANUALE DI ISTRUZIONI

ATTENZIONE: prima di usare la macchina, leggere attentamente il presente libretto.

BG Преносим ръчен моторен харсторез
УПЪТВАНЕ ЗА УПОТРЕБА

ВНИМАНИЕ: преди да използвате машината прочетете внимателно настоящата книжка.

BS Ručna motorna trimer kosilica
UPUTSTVO ZA UPOTREBU

PAŽNJA: prije nego što koristite ovu mašinu, pažljivo pročitajte priručnik s uputama.

CS Ručné přenosný motorový křovinořez
NÁVOD K POUŽITÍ

UPOZORNĚNÍ: před použitím stroje si pozorně přečtěte tento návod k použití.

DA Bærbar, håndholdt motordreven buskrydder
BRUGSANVISNING

ADVARSEL: læs instruktionsbogen omhyggeligt igennem, før du tager denne maskine i brug.

DE Motorbetriebener Freischneider
GEBRAUCHSANWEISUNG

ACHTUNG: vor Inbetriebnahme des Geräts die Gebrauchsanleitung aufmerksam lesen.

EL Φορητό χειροκατευθυνόμενο θαμνοκοπτικό βενζίνης
ΟΔΗΓΙΕΣ ΧΡΗΣΗΣ

ΠΡΟΣΟΧΗ: πριν χρησιμοποιήσετε το μηχάνημα, διαβάστε προσεκτικά το παρόν εγχειρίδιο.

EN Hand-held powered brushcutter
OPERATOR'S MANUAL

WARNING: read thoroughly the instruction booklet before using the machine.

ES Desbrozadora de motor portátil manualmente
MANUAL DE INSTRUCCIONES

ATENCIÓN: antes de utilizar la máquina, leer atentamente el presente manual.

ET Käes kantav mootoriga võsalõikur
KASUTUSJUHEND

TÄHELEPANU: enne masina kasutamist lugeda tähelepanelikult antud kasutusjuhendit.

FI Käsin kannateltava moottorikäyttöinen raivaussaha
KÄYTTÖOHJEET

VAROITUS: lue käyttöopas huolellisesti ennen koneen käyttöä.

FR Débroussaileuse portative à moteur
MANUEL D'UTILISATION

ATTENTION: lire attentivement le manuel avant d'utiliser cette machine.

HR Prijenošni motorni ručno upravljani čistač šikare
PRIRUČNIK ZA UPORABO

POZOR: prije uporabe stroja, pažljivo pročitajte ovaj priručnik.

HU Hordozható motoros kézi bozótirtó
HASZNÁLATI UTASÍTÁS

FIGYELEM! a gép használatá előtt olvassa el figyelmesen a jelen kézikönyvet.

LT Nešiojama rankinė motorinė krūmapjovė
NAUDOJIMO INSTRUKCIJOS

DĖMESIO: prieš naudojant įrenginį, atidžiai perskaityti šį naudotojų vadovą.

LV Ar piedziņu aprīkotais rokturamais portatīvs krūmgriezis
LIETOŠANĀS INSTRUKCIJA

UZMANĪBU: pirms aparāta lietošanai rūpīgi izlasiet doto instrukciju.

MK Поткаструвач за грмушки
УПАТСТВА ЗА УПОТРЕБА

ВНИМАНИЕ: прочитајте го внимателно ова упатство пред да ја користите машината.

NL Met de hand draagbare bosmaaier met motor
GEBRUIKERSHANDLEIDING

LET OP: vooraleer de machine te gebruiken, dient men deze handleiding aandachtig te lezen.

NO Bærbar, håndholdt motordrevet ryddesag
INSTRUKSJONSBOK

ADVARSEL: les denne bruksanvisningen nøye før du bruker maskinen.

PL Kosa spalinowa
INSTRUKCJE OBSŁUGI

OSTRZEŻENIE: przed użyciem maszyny, należy uważnie przeczytać niniejszą instrukcję.

PT**Roçadora manual motorizada****MANUAL DE INSTRUÇÕES**

ATENÇÃO: antes de usar a máquina, leia atentamente o presente manual.

RO**Maşină de tăiat arboret cu motor portabil manual****MANUAL DE INSTRUCȚIUNI**

ATENȚIE: înainte de a utiliza maşina, citiți cu atenție manualul de față.

RU**Портативный моторизованный нусторез****РУКОВОДСТВО ПО ЭКСПЛУАТАЦИИ**

ВНИМАНИЕ: прежде чем пользоваться оборудованием, внимательно прочтите это руководство по эксплуатации.

SK**Ručne prenosný motorový krovinorez****NÁVOD NA POUŽITIE**

UPOZORNENIE: pred použitím stroja si pozorne prečítajte tento návod.

SL**Prenosna motorna kosa****PRIROČNIK ZA UPORABO**

POZOR: preden uporabite stroj, pazljivo preberite priročnik z navodili.

SR**Ručna motorna trimer kosačica****PRIRUČNIK SA UPUTSTVIMA**

PAŽNJA: pre korišćenja mašine pažljivo pročitati ovaj priručnik.

SV**Motordriven bärbar manuell röjsåg****BRUKSANVISNING**

WARNING: läs igenom hela detta häfte innan du använder maskinen.

TR**Elde taşınabilir motorlu çalı biçme makinesi****KULLANIM KILAVUZU**

DIKKAT: makineyi kullanmadan önce talimatlar içeren kilavuzu dikkatle okuyun.

ITALIANO - Istruzioni Originali	IT
БЪЛГАРСКИ - Превод на оригиналните инструкции	BG
BOSANSKI - Prijevod originalnih uputa	BS
ČESKY - Překlad původního návodu k používání	CS
DANSK - Oversættelse af den originale brugsanvisning	DA
DEUTSCH - Übersetzung der Originalbetriebsanleitung	DE
ΕΛΛΗΝΙΚΑ - Μετάφραση του πρωτοτύπου των οδηγιών χρήσης	EL
ENGLISH - Translation of the original instruction	EN
ESPAÑOL - Traducción del Manual Original	ES
EESTI - Algupärase kasutusjuhendi tõlge	ET
SUOMI - Alkuperäisten ohjeiden käännös	FI
FRANÇAIS - Traduction de la notice originale	FR
HRVATSKI - Prijevod originalnih uputa	HR
MAGYAR - Eredeti használati utasítás fordítása	HU
LIETUVIŠKAI - Originalių instrukcijų vertimas	LT
LATVIEŠU - Instrukciju tulkojums no oriģinālvalodas	LV
МАКЕДОНСКИ -Превод на оригиналните упатства	MK
NEDERLANDS - Vertaling van de oorspronkelijke gebruiksaanwijzing	NL
NORSK - Oversettelse av original bruksanvisning	NO
POLSKI - Tłumaczenie instrukcji oryginalnej	PL
PORTUGUÊS - Tradução do manual original	PT
ROMÂN - Traducerea manualului fabricantului	RO
РУССКИЙ - Перевод оригинальных инструкций	RU
SLOVENŠČINA - Prevod izvirnih navodil	SL
SLOVENSKY - Preklad pôvodného návodu na použitie	SK
SRPSKI - Prevod originalnih uputstva	SR
SVENSKA - Översättning av bruksanvisning i original	SV
TÜRKÇE - Orijinal Talimatların Tercümesi	TR

1

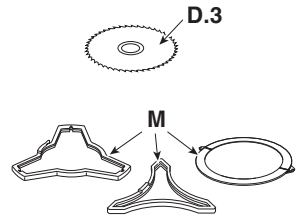
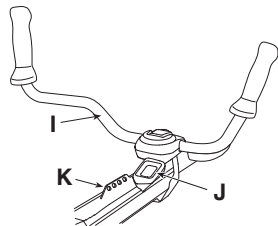
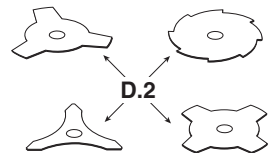
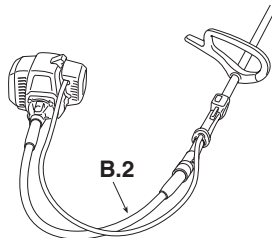
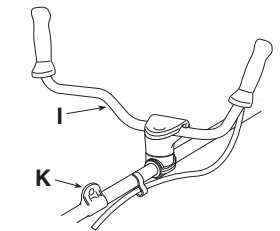
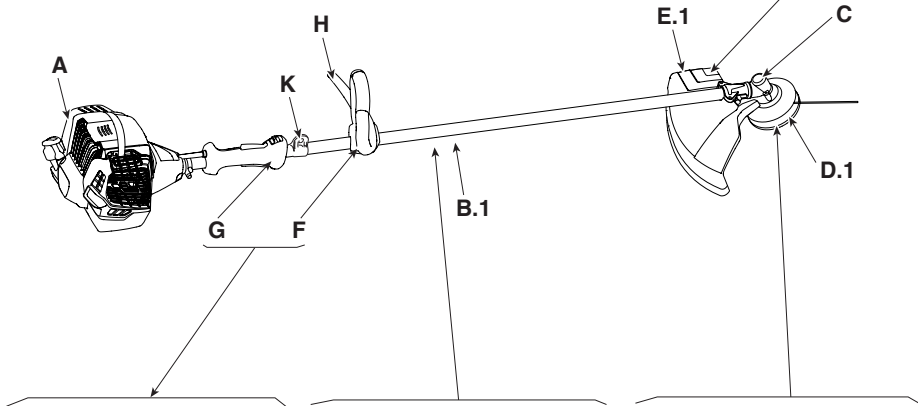
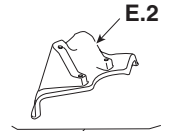
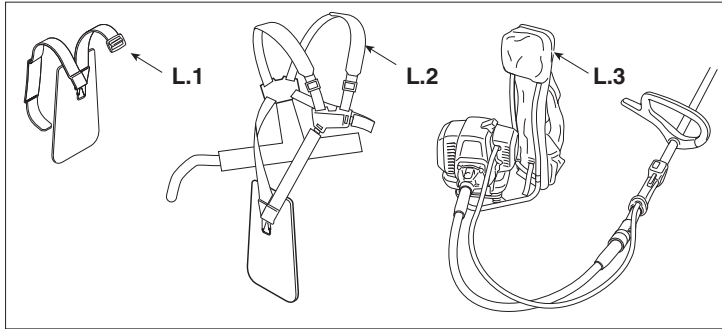

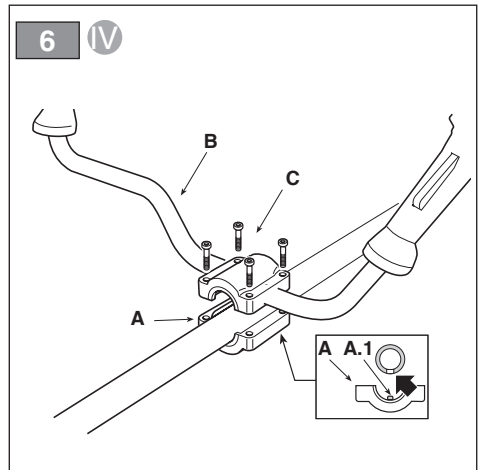
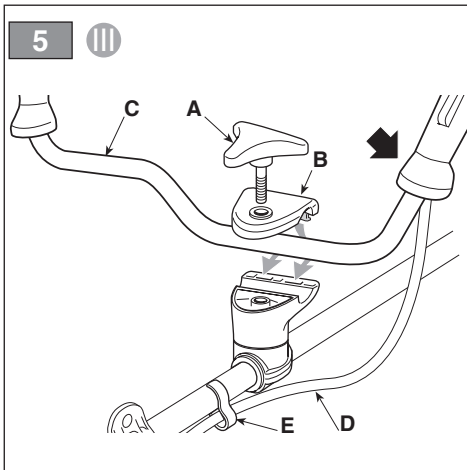
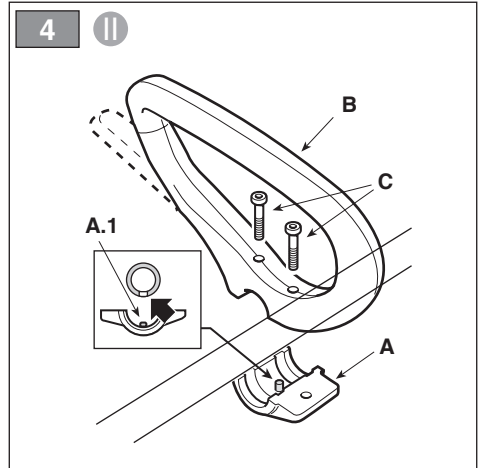
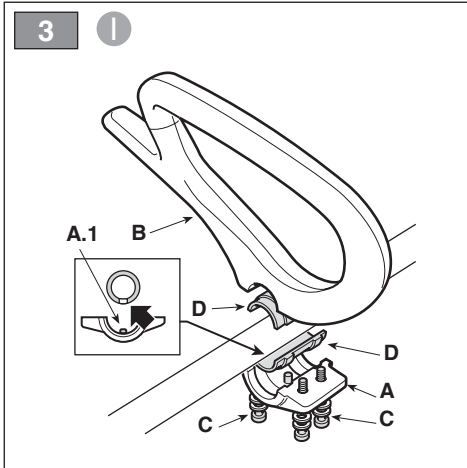
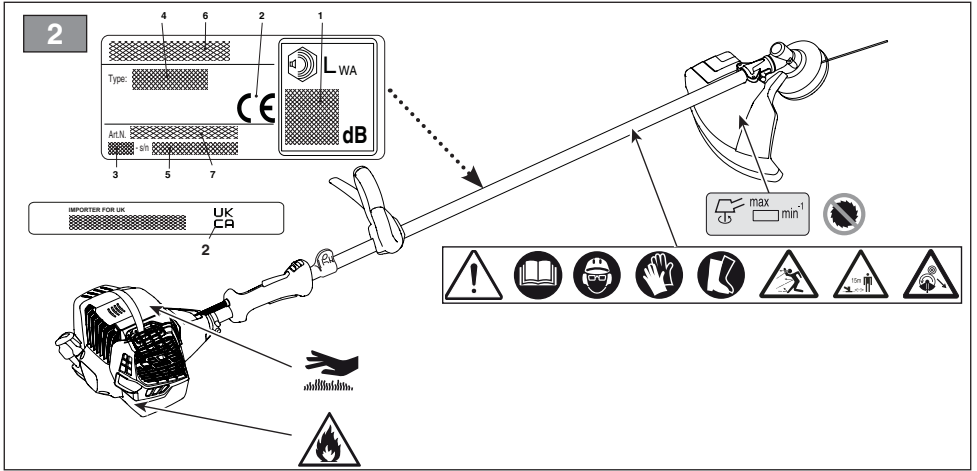

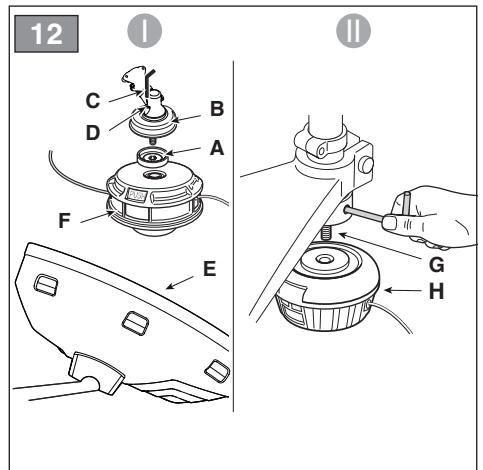
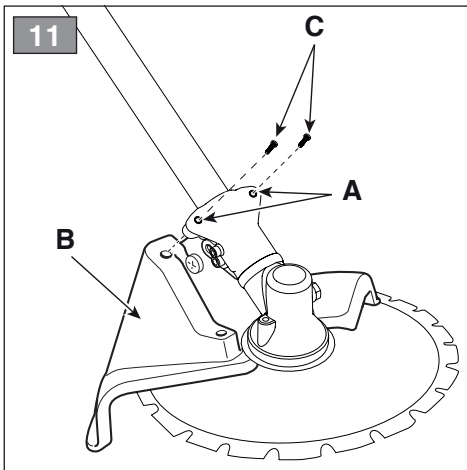
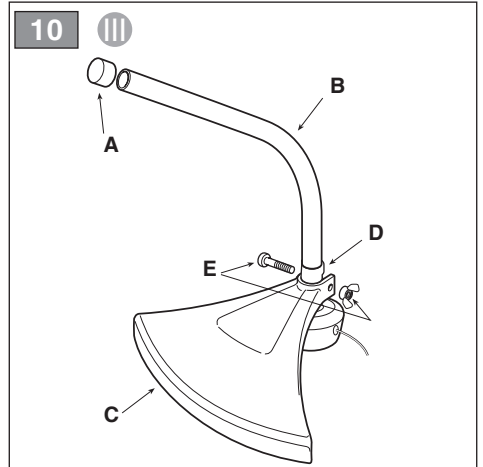
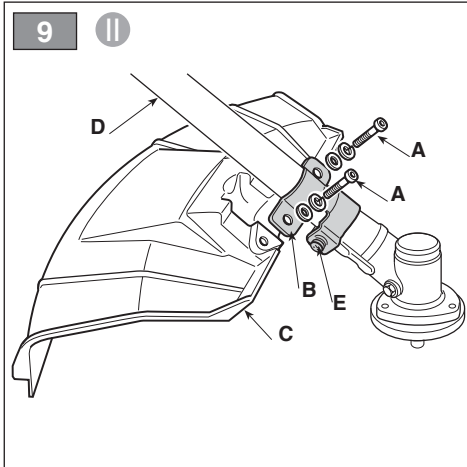
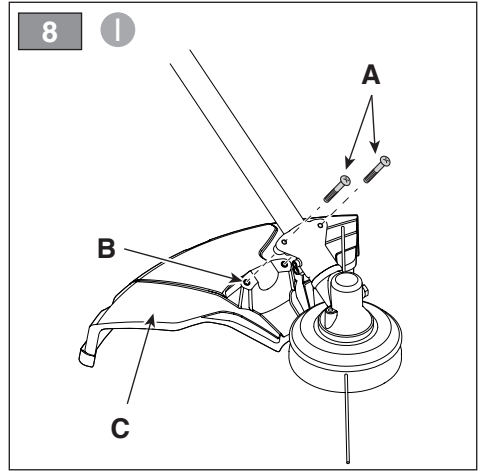
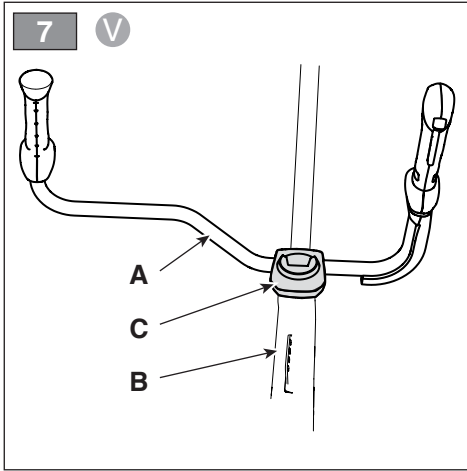

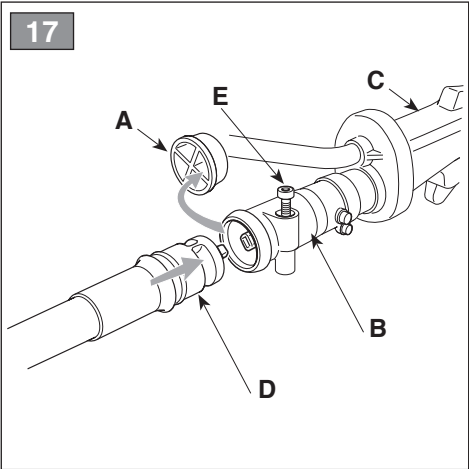
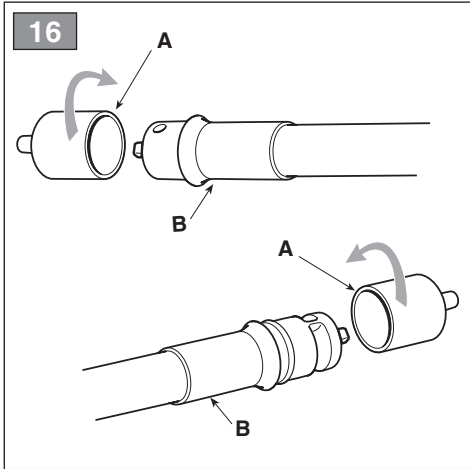
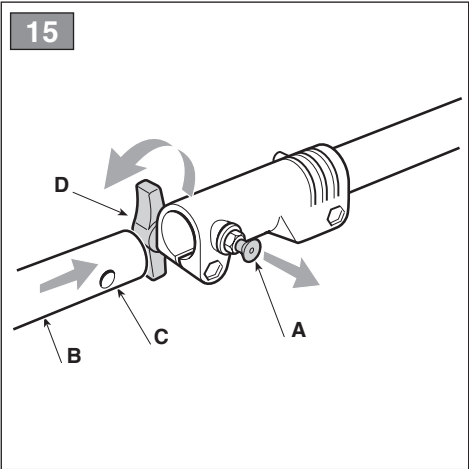
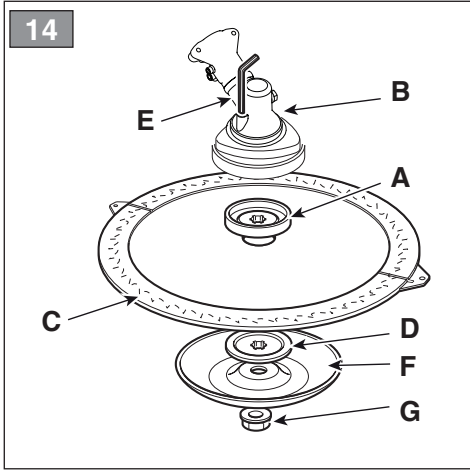
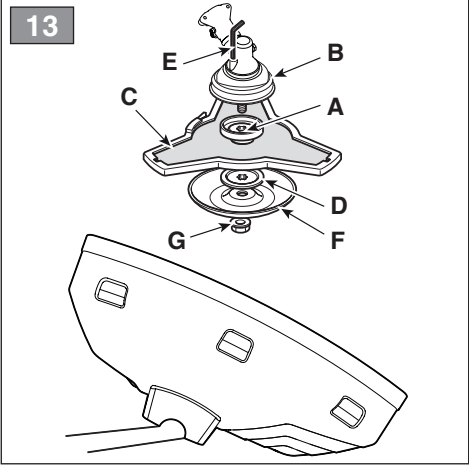

18

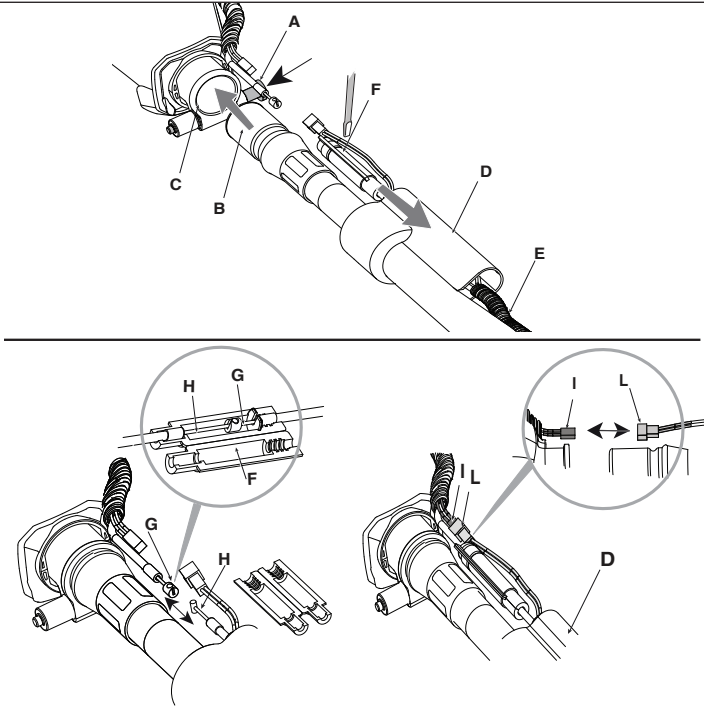

19

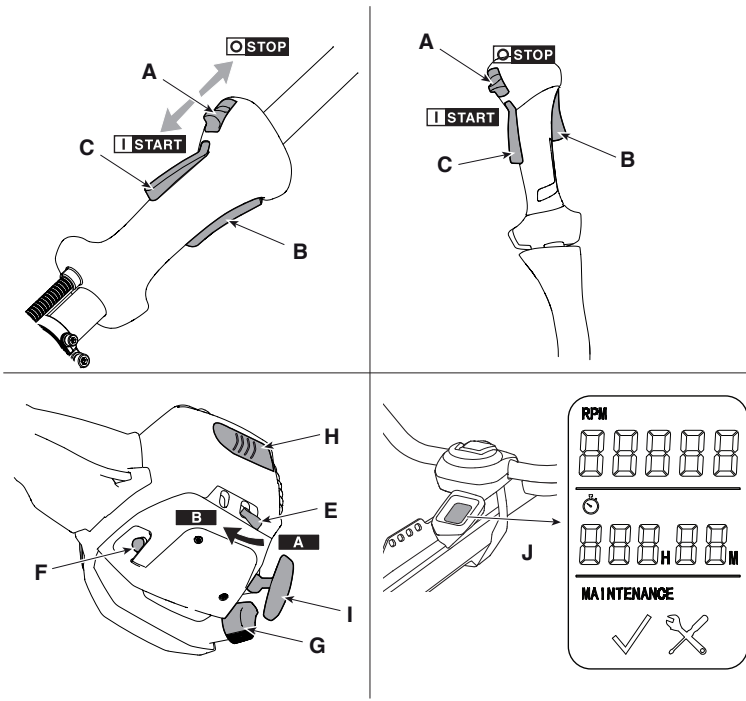

20

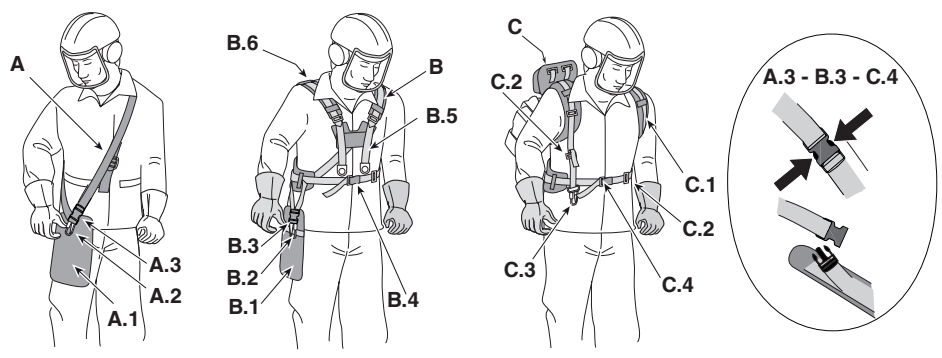

21

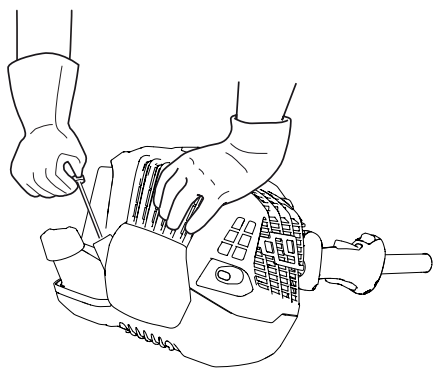

22

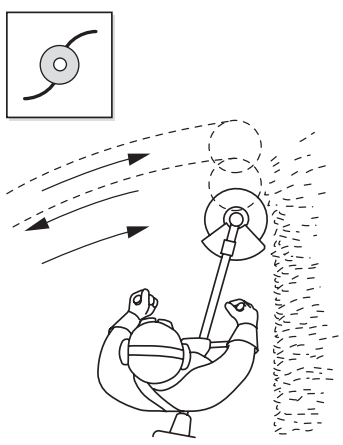

23

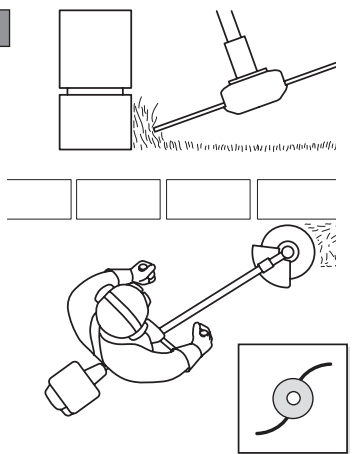

24

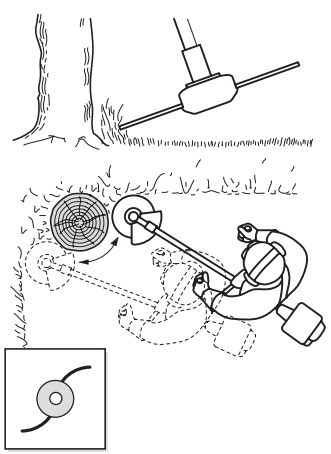

25

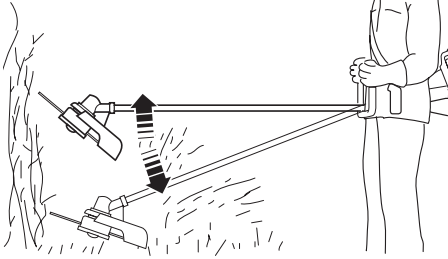
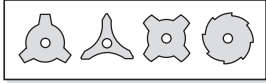

26

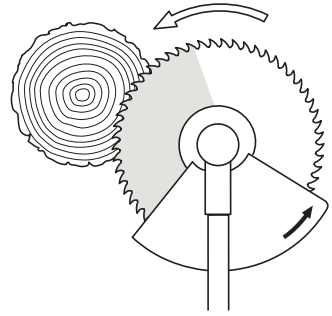

27

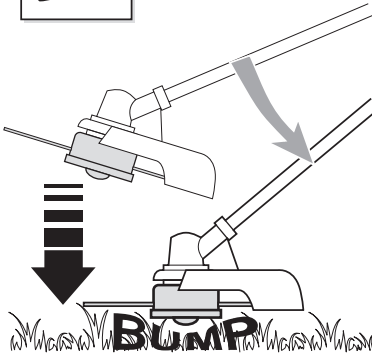

28

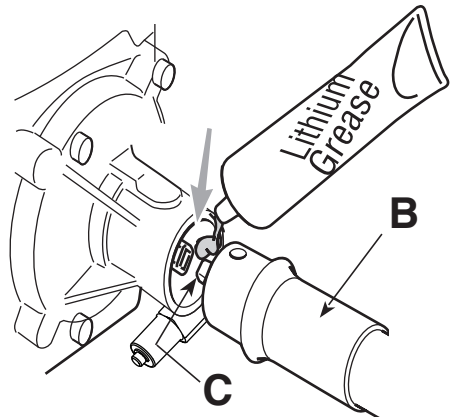
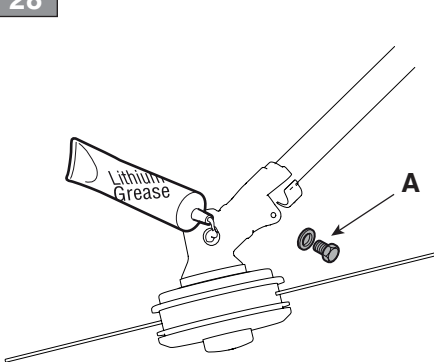

29

I

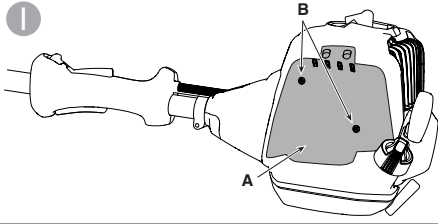

II

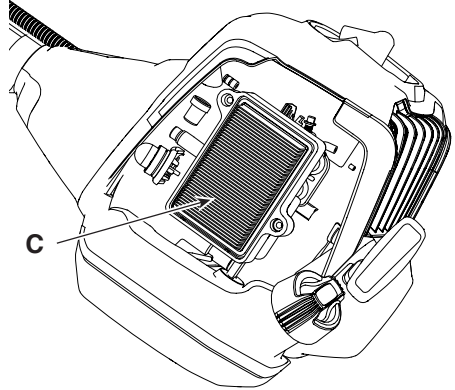
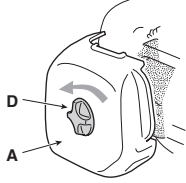

30

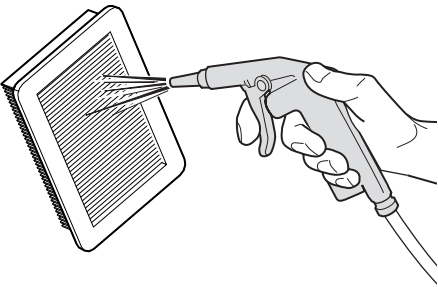

31

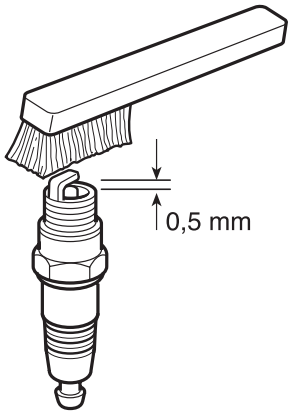

32

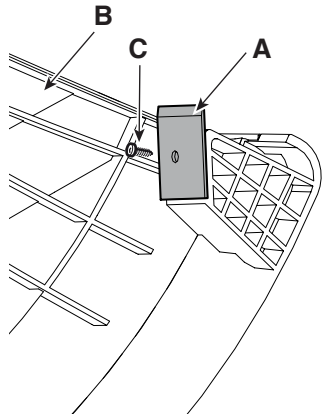

1 2

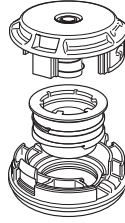
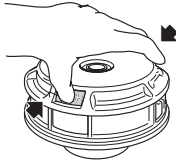

3 4

A =
2 x 2,0 m (79 in.) - B 26/32 series

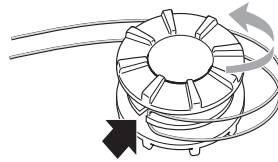
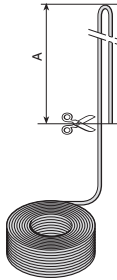





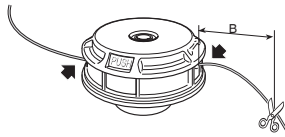
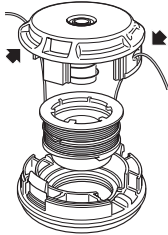

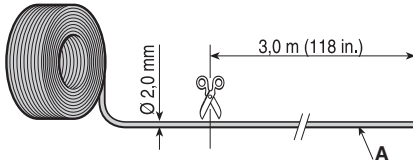
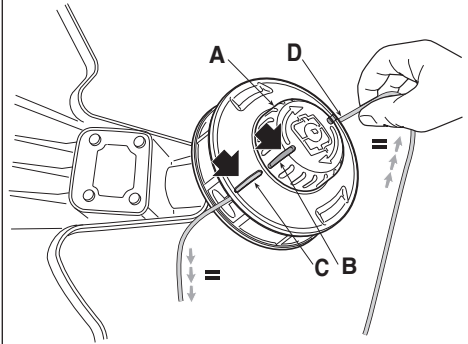
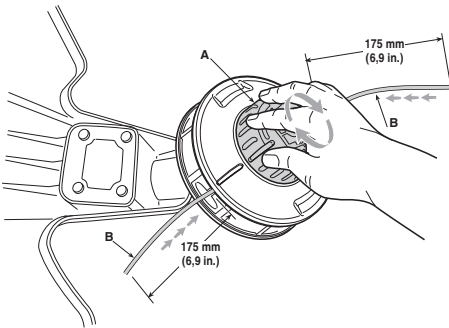
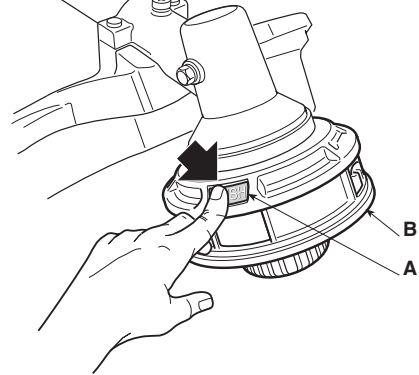
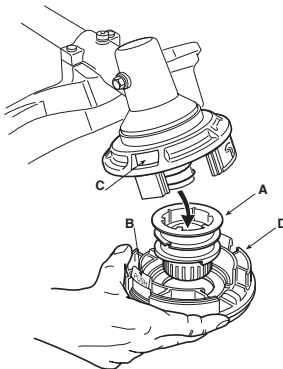









5 6









B =
175 mm (6,9 in.) - B 42/52 series











34**35****36****37****38**

[1]	DATI TECNICI		BC 625 BC 625 J	BC 625 D	TR 625 J
[2]	Motore		[3] 2 tempi raffreddamento ad aria		
[4]	Cilindrata	cm ³	25,4	25,4	25,4
[5]	Potenza	kW	1,0	1,0	1,0
[6]	Velocità di rotazione del motore a vuoto	min ⁻¹	3000 ± 300	3000 ± 300	3000 ± 300
[7]	Velocità massima di rotazione del motore (testina porta filo)	min ⁻¹	9500	9500	9200
[8]	Velocità massima di rotazione del motore (lama)	min ⁻¹	10500	10500	-
[9]	Velocità massima di rotazione dell'utensile (testina porta filo)	min ⁻¹	7300	7300	9200
[10]	Velocità massima di rotazione dell'utensile (lama)	min ⁻¹	8100	8100	-
[11]	Capacità serbatoio carburante	l	0,45	0,45	0,45
[12]	Miscela (Benzina : Olio 2 tempi)		50:1 = 2%	50:1 = 2%	50:1 = 2%
[13]	Candela		BPMR7A/NGK	BPMR7A/NGK	BPMR7A/NGK
[14]	Larghezza di taglio (testina porta filo)	cm	43	43	38
[15]	Larghezza di taglio (lama a 3 punte, 4 punte e 8 punte)	cm	25,5	25,5	-
[16]	Larghezza di taglio (lama a sega)	cm	-	-	-
[17]	Attacco testina porta filo		M10 x 1,25 - L	M10 x 1,25 - L	M8 x 1,25 - R
[18]	Diametro filo testina (max)	mm	2,4	2,4	2,0
[19]	Codice dispositivo di taglio		1911-9226-01	1911-9226-01	118805641/0
[19]	Codice dispositivo di taglio		18801125/0	18801125/0	-
[19]	Codice dispositivo di taglio		-	-	-
[19]	Codice dispositivo di taglio		118802315/0	118802315/0	-
[20]	Codice dispositivo di taglio (lama a 8 punte)		-	-	-
[21]	Codice dispositivo di taglio (lama a sega)		-	-	-
[22]	Codice protezione (testina porta filo, lama a 3 punte, 4 punte e 8 punte)		118805608/0	118805608/0	118805618/0
[23]	Codice protezione (lama a sega)		-	-	-
[24]	Peso	kg	5,12	5,38	4,84
[25]	Impugnatura anteriore, posteriore		√	-	√
[26]	Manubrio		-	√	-
[27]	Livello di pressione sonora	dB(A)	94,4	94,4	95,4
[28]	Incertezza	dB(A)	3	3	3
[29]	Livello di potenza sonora misurato	dB(A)	110,1	110,1	109,1
[28]	Incertezza	dB(A)	2,5	2,5	2,5
[30]	Livello di potenza sonora garantito	dB(A)	112	112	112
[31]	Vibrazioni trasmesse alla mano sull'impugnatura anteriore	m/s ²	7,39.	-	7,01
[28]	Incertezza	m/s ²	1,5	-	1,5.
[32]	Vibrazioni trasmesse alla mano sull'impugnatura posteriore	m/s ²	6,74	-	6,35
[28]	Incertezza	m/s ²	1,5	-	1,5
[33]	Vibrazioni trasmesse alla mano sull'impugnatura destra	m/s ²	-	6,68.	-
[28]	Incertezza	m/s ²	-	1,5	-
[34]	Vibrazioni trasmesse alla mano sull'impugnatura sinistra	m/s ²	-.	7,08.	-
[28]	Incertezza	m/s ²	-	1,5.	-

[1]	DATI TECNICI		BC 636 BC 536	BC 636 D BC 536 D	BC 646 BC 546
[2]	Motore		[3] 2 tempi raffreddamento ad aria		
[4]	Cilindrata	cm ³	35,3	35,3	44,8
[5]	Potenza	kW	1,2	1,2	1,5
[6]	Velocità di rotazione del motore a vuoto	min ⁻¹	3000 ±300	3000 ±300	3000 ±300
[7]	Velocità massima di rotazione del motore (testina porta filo)	min ⁻¹	9200	9200	9500
[8]	Velocità massima di rotazione del motore (lama)	min ⁻¹	10000	10000	10000
[9]	Velocità massima di rotazione dell'utensile (testina porta filo)	min ⁻¹	7500	7500	7700
[10]	Velocità massima di rotazione dell'utensile (lama)	min ⁻¹	8100	8100	8100
[11]	Capacità serbatoio carburante	l	0,6	0,6	0,8
[12]	Miscela (Benzina : Olio 2 tempi)		50:1 = 2%	50:1 = 2%	50:1 = 2%
[13]	Candela		BPMR7A/NGK	BPMR7A/NGK	BPMR7A/NGK
[14]	Larghezza di taglio (testina porta filo)	cm	43	43	45
[15]	Larghezza di taglio (lama a 3 punte, 4 punte e 8 punte)	cm	25,5	25,5	25,5
[16]	Larghezza di taglio (lama a sega)	cm	-	22,86	-
[17]	Attacco testina porta filo		M10 x 1,25 sx F	M10 x 1,25 sx F	M10 x 1,25 sx F
[18]	Diametro filo testina (max)	mm	2,7	2,7	3,0
[19]	Codice dispositivo di taglio		18803940/0 ("I") 18804530/0 ("II")	18803940/0 ("I") 18804530/0 ("II")	18803940/0 ("I") 18804530/0 ("II")
[19]	Codice dispositivo di taglio		118801125/0	118801125/0	118801125/0
[19]	Codice dispositivo di taglio		118802009/0	118802009/0	118802009/0
[19]	Codice dispositivo di taglio		118802315/0	118802315/0	118802315/0
[20]	Codice dispositivo di taglio (lama a 8 punte)		-	118805083/0	-
[21]	Codice dispositivo di taglio (lama a sega)		-	118805084/0	-
[22]	Codice protezione (testina porta filo, lama a 3 punte, 4 punte e 8 punte)		118805080/0	118805080/0	118805080/0
[23]	Codice protezione (lama a sega)		-	118805085/0	-
[24]	Peso	kg	7,0	7,4	8,1
[25]	Impugnatura anteriore, posteriore		√	-	√
[26]	Manubrio		-	√	-
[27]	Livello di pressione sonora	dB(A)	95,35	95,35	90,82
[28]	Incertezza	dB(A)	3	3	3
[29]	Livello di potenza sonora misurato	dB(A)	108,67	108,67	97,64
[28]	Incertezza	dB(A)	3,0	3,0	2,5
[30]	Livello di potenza sonora garantito	dB(A)	113	113	113
[31]	Vibrazioni trasmesse alla mano sull'impugnatura anteriore	m/s ²	7,662	-	4,060
[28]	Incertezza	m/s ²	1,5	-	1,5
[32]	Vibrazioni trasmesse alla mano sull'impugnatura posteriore	m/s ²	5,367	-	5,087
[28]	Incertezza	m/s ²	1,5	-	1,5
[33]	Vibrazioni trasmesse alla mano sull'impugnatura destra	m/s ²	-	3,802	-
[28]	Incertezza	m/s ²	-	1,5	-
[34]	Vibrazioni trasmesse alla mano sull'impugnatura sinistra	m/s ²	-	4,271	-
[28]	Incertezza	m/s ²	-	1,5	-

[1]	DATI TECNICI		BC 646 D BC 546 D	BC 646 DX	BC 646 F
[2]	Motore		[3] 2 tempi raffreddamento ad aria		
[4]	Cilindrata	cm ³	44,8	44,8	44,8
[5]	Potenza	kW	1,5	1,5	1,5
[6]	Velocità di rotazione del motore a vuoto	min ⁻¹	3000 ±300	3000 ±300	3000 ±300
[7]	Velocità massima di rotazione del motore (testina porta filo)	min ⁻¹	9500	9500	9500
[8]	Velocità massima di rotazione del motore (lama)	min ⁻¹	10000	10000	10000
[9]	Velocità massima di rotazione dell'utensile (testina porta filo)	min ⁻¹	7700	7700	7700
[10]	Velocità massima di rotazione dell'utensile (lama)	min ⁻¹	8100	8100	8100
[11]	Capacità serbatoio carburante	l	0,8	0,8	0,8
[12]	Miscela (Benzina : Olio 2 tempi)		50:1 = 2%	50:1 = 2%	50:1 = 2%
[13]	Candela		BPMR7A/NGK	BPMR7A/NGK	BPMR7A/NGK
[14]	Larghezza di taglio (testina porta filo)	cm	45	45	45
[15]	Larghezza di taglio (lama a 3 punte, 4 punte e 8 punte)	cm	25,5	25,5	25,5
[16]	Larghezza di taglio (lama a sega)	cm	22,86	22,86	22,86
[17]	Attacco testina porta filo		M10 x 1,25 sx F	M10 x 1,25 sx F	M10 x 1,25 sx F
[18]	Diametro filo testina (max)	mm	3,0	3,0	3,0
[19]	Codice dispositivo di taglio		18803940/0 ("I") 18804530/0 ("II")	18803940/0 ("I") 18804530/0 ("II")	18803940/0 ("I") 18804530/0 ("II")
[19]	Codice dispositivo di taglio		118801125/0	118801125/0	118801125/0
[19]	Codice dispositivo di taglio		118802009/0	118802009/0	118802009/0
[19]	Codice dispositivo di taglio		118802315/0	118802315/0	118802315/0
[20]	Codice dispositivo di taglio (lama a 8 punte)		118805083/0	118805083/0	118805083/0
[21]	Codice dispositivo di taglio (lama a sega)		118805084/0	118805084/0	-
[22]	Codice protezione (testina porta filo, lama a 3 punte, 4 punte e 8 punte)		118805080/0	118805080/0	118805080/0
[23]	Codice protezione (lama a sega)		118805085/0	118805085/0	-
[24]	Peso	kg	8,6	9,2	12,4
[25]	Impugnatura anteriore, posteriore		-	-	-
[26]	Manubrio		√	√	√
[27]	Livello di pressione sonora	dB(A)	90,82	90,82	100,7
[28]	Incertezza	dB(A)	3	3	3
[29]	Livello di potenza sonora misurato	dB(A)	97,64	97,64	100
[28]	Incertezza	dB(A)	2,5	2,5	3
[30]	Livello di potenza sonora garantito	dB(A)	113	113	113
[31]	Vibrazioni trasmesse alla mano sull'impugnatura anteriore	m/s ²	-	-	7,590
[28]	Incertezza	m/s ²	-	-	1,5
[32]	Vibrazioni trasmesse alla mano sull'impugnatura posteriore	m/s ²	-	-	5,992
[28]	Incertezza	m/s ²	-	-	1,5
[33]	Vibrazioni trasmesse alla mano sull'impugnatura destra	m/s ²	3,571	4,194	-
[28]	Incertezza	m/s ²	1,5	1,5	-
[34]	Vibrazioni trasmesse alla mano sull'impugnatura sinistra	m/s ²	4,048	4,053	-
[28]	Incertezza	m/s ²	1,5	1,5	-

[1]	DATI TECNICI		BC 656 BC 556	BC 656 D BC 556 D	BC 656 DX
[2]	Motore		[3] 2 tempi raffreddamento ad aria		
[4]	Cilindrata	cm ³	52,8	52,8	52,8
[5]	Potenza	kW	1,7	1,7	1,7
[6]	Velocità di rotazione del motore a vuoto	min ⁻¹	3000 ±300	3000 ±300	3000 ±300
[7]	Velocità massima di rotazione del motore (testina porta filo)	min ⁻¹	9500	9500	9500
[8]	Velocità massima di rotazione del motore (lama)	min ⁻¹	10000	10000	10000
[9]	Velocità massima di rotazione dell'utensile (testina porta filo)	min ⁻¹	7700	7700	7700
[10]	Velocità massima di rotazione dell'utensile (lama)	min ⁻¹	8100	8100	8100
[11]	Capacità serbatoio carburante	l	0,8	0,8	0,8
[12]	Miscela (Benzina : Olio 2 tempi)		50:1 = 2%	50:1 = 2%	50:1 = 2%
[13]	Candela		BPMR7A/NGK	BPMR7A/NGK	BPMR7A/NGK
[14]	Larghezza di taglio (testina porta filo)	cm	45	45	45
[15]	Larghezza di taglio (lama a 3 punte, 4 punte e 8 punte)	cm	25,5	25,5	25,5
[16]	Larghezza di taglio (lama a sega)	cm	-	22,86	22,86
[17]	Attacco testina porta filo		M10 x 1,25 sx F	M10 x 1,25 sx F	M10 x 1,25 sx F
[18]	Diametro filo testina (max)	mm	3,0	3,0	3,0
[19]	Codice dispositivo di taglio		18803940/0 ("I") 18804530/0 ("II")	18803940/0 ("I") 18804530/0 ("II")	18803940/0 ("I") 18804530/0 ("II")
[19]	Codice dispositivo di taglio		118801125/0	118801125/0	118801125/0
[19]	Codice dispositivo di taglio		118802009/0	118802009/0	118802009/0
[19]	Codice dispositivo di taglio		118802315/0	118802315/0	118802315/0
[20]	Codice dispositivo di taglio (lama a 8 punte)		-	118805083/0	118805083/0
[21]	Codice dispositivo di taglio (lama a sega)		-	118805084/0	118805084/0
[22]	Codice protezione (testina porta filo, lama a 3 punte, 4 punte e 8 punte)		118805080/0	118805080/0	118805080/0
[23]	Codice protezione (lama a sega)		-	118805085/0	118805085/0
[24]	Peso	kg	8,1	8,6	9,2
[25]	Impugnatura anteriore, posteriore		√	-	-
[26]	Manubrio		-	√	√
[27]	Livello di pressione sonora	dB(A)	90,82	90,82	97,20
[28]	Incertezza	dB(A)	3	3	3
[29]	Livello di potenza sonora misurato	dB(A)	97,64	97,64	110,34
[28]	Incertezza	dB(A)	2,5	2,5	2,5
[30]	Livello di potenza sonora garantito	dB(A)	113	113	113
[31]	Vibrazioni trasmesse alla mano sull'impugnatura anteriore	m/s ²	4,153	-	-
[28]	Incertezza	m/s ²	1,5	-	-
[32]	Vibrazioni trasmesse alla mano sull'impugnatura posteriore	m/s ²	4,919	-	-
[28]	Incertezza	m/s ²	1,5	-	-
[33]	Vibrazioni trasmesse alla mano sull'impugnatura destra	m/s ²	-	3,388	5,687
[28]	Incertezza	m/s ²	-	1,5	1,5
[34]	Vibrazioni trasmesse alla mano sull'impugnatura sinistra	m/s ²	-	4,033	4,356
[28]	Incertezza	m/s ²	-	1,5	1,5

<p>[1] PL - DANE TECHNICZNE</p> <p>[2] Silnik</p> <p>[3] 2-suwowy chłodzony powietrzem</p> <p>[4] Pojemność skokowa</p> <p>[5] Moc</p> <p>[6] Prędkość obrotowa silnika bez obciążenia</p> <p>[7] Maksymalna prędkość obrotowa silnika (głowica żyłkowa)</p> <p>[8] Maksymalna prędkość obrotowa silnika (noże)</p> <p>[9] Maksymalna prędkość obrotowa urządzenia (głowica żyłkowa)</p> <p>[10] Maksymalna prędkość obrotowa urządzenia (noże)</p> <p>[11] Pojemność zbiornika paliwa</p> <p>[12] Mieszanka (Benzyna : Olej do silnika 2-suwowego)</p> <p>[13] Świeca zapłonowa</p> <p>[14] Szerokość cięcia (głowica żyłkowa)</p> <p>[15] Szerokość cięcia (nóż 3-zębny, 4-zębny i 8-zębny)</p> <p>[16] Szerokość cięcia (nóż tarczowy)</p> <p>[17] Montaż głowicy żyłkowej</p> <p>[18] Średnica głowicy żyłkowej (maks)</p> <p>[19] Kod agregatu tnącego</p> <p>[20] Kod agregatu tnącego (nóż 8-zębny)</p> <p>[21] Kod agregatu tnącego (piła)</p> <p>[22] Kod zabezpieczenia (głowica żyłkowa, nóż 3-zębny, 4-zębny i 8-zębny)</p> <p>[23] Kod zabezpieczenia (nóż tarczowy)</p> <p>[24] Ciężar</p> <p>[25] Uchwytu przedniego, tylnego</p> <p>[26] Kierownicy</p> <p>[27] Poziom ciśnienia akustycznego</p> <p>[28] Błąd pomiaru</p> <p>[29] Mierzony poziom mocy akustycznej</p> <p>[30] Gwarantowany poziom mocy akustycznej</p> <p>[31] Wibracje przekazywane na rękę poprzez uchwyt przedni</p> <p>[32] Wibracje przekazywane na rękę poprzez uchwyt tylny</p> <p>[33] Drgania przekazane do ręki na uchwycie prawym</p> <p>[34] Drgania przekazane do ręki na uchwycie lewym</p>	<p>[1] PT - DADOS TÉCNICOS</p> <p>[2] Motor</p> <p>[3] 2 tempos arrefecimento a ar</p> <p>[4] Cilindrada</p> <p>[5] Potência</p> <p>[6] Velocidade de rotação do motor com a máquina parada</p> <p>[7] Velocidade máxima de rotação do motor (cabeça porta-fio)</p> <p>[8] Velocidade máxima de rotação do motor (lâminas)</p> <p>[9] Velocidade máxima de rotação da ferramenta (cabeça porta-fio)</p> <p>[10] Velocidade máxima de rotação da ferramenta (lâminas)</p> <p>[11] Distribuição do depósito de combustível</p> <p>[12] Mistura (Gasolina : Óleo 2 tempos)</p> <p>[13] Vela</p> <p>[14] Largura de corte (cabeça porta-fio)</p> <p>[15] Largura de corte (lâmina de 3 pontas, 4 pontas e 8 pontas)</p> <p>[16] Largura de corte (lâmina com serra)</p> <p>[17] Engate cabeça porta-fio</p> <p>[18] Diâmetro fio da cabeça (máx)</p> <p>[19] Código dispositivo de corte</p> <p>[20] Código dispositivo de corte (lâmina de 8 pontas)</p> <p>[21] Código dispositivo de corte (lâmina de serra)</p> <p>[22] Código de proteção (cabeçote porta-fio, lâmina de 3 pontas, 4 pontas e 8 pontas)</p> <p>[23] Código de proteção (lâmina com serra)</p> <p>[24] Peso</p> <p>[25] Pega dianteira, traseira</p> <p>[26] Guiador</p> <p>[27] Nivel de pressão sonora</p> <p>[28] Incerteza</p> <p>[29] Nivel medido de potência sonora</p> <p>[30] Nivel garantido de potência sonora</p> <p>[31] Vibrações transmitidas na mão sobre a pega dianteira</p> <p>[32] Vibrações transmitidas na mão sobre a pega traseira</p> <p>[33] Vibrações transmitidas na mão sobre a pega direita</p> <p>[34] Vibrações transmitidas na mão sobre a pega esquerda</p>	<p>[1] RO - DATE TEHNICE</p> <p>[2] Motor</p> <p>[3] 2 timpi cu răcire cu aer</p> <p>[4] Cilindree</p> <p>[5] Putere</p> <p>[6] Viteză de rotație cu motorul în gol</p> <p>[7] Viteză maximă de rotație a motorului (unitate de suport fir)</p> <p>[8] Viteză maximă de rotație a motorului (lame)</p> <p>[9] Viteză maximă de rotație a sculei (unitate de suport fir)</p> <p>[10] Viteză maximă de rotație a sculei (lame)</p> <p>[11] Capacitate rezervor carburant</p> <p>[12] Amestec (Benzină: Ulei pt. motoare în doi timpi)</p> <p>[13] Buje</p> <p>[14] Lățime de tăiere (cap de suport fir)</p> <p>[15] Lățime de tăiere (lamă cu 3 dinți, 4 dinți și 8 dinți)</p> <p>[16] Lățime de tăiere (lama de ferăstrău)</p> <p>[17] Punct de prindere a unității de suport fir</p> <p>[18] Diametru fir unitate (max)</p> <p>[19] Codul dispozitivului de tăiere</p> <p>[20] Codul dispozitivului de tăiere (lamă cu 8 dinți)</p> <p>[21] Codul dispozitivului de tăiere (lamă tip ferăstrău)</p> <p>[22] Codul protecției (unitate de suport a firului, lamă cu 3 dinți, 4 dinți și 8 dinți)</p> <p>[23] Codul protecției (lama de ferăstrău)</p> <p>[24] Greutate</p> <p>[25] Mâner față, spate</p> <p>[26] Ghidon</p> <p>[27] Nivel de presiune sonoră</p> <p>[28] Nesigurantă</p> <p>[29] Nivel de putere sonoră măsurat</p> <p>[30] Nivel de putere sonoră garantat</p> <p>[31] Vibrații percepute de mâna operatorului, pe mânerul anterior</p> <p>[32] Vibrații percepute de mâna operatorului, pe mânerul posterior</p> <p>[33] Vibrații pe mânerul drept transmise mâinii</p> <p>[34] Vibrații pe mânerul stâng transmise mâinii</p>
--	--	--

**INDICE**

1. INFORMACJE OGÓLNE	1
2. ZASADY BEZPIECZEŃSTWA	2
3. ZAPOZNANIE SIĘ Z MASZYNĄ	4
3.1 Opis maszyny i przeznaczenie	4
3.2 Oznakowanie bezpieczeństwa	5
3.3 Tabliczka znamionowa produktu.....	5
3.4 Podstawowe części	6
4. MONTAŻ	6
4.1 Elementy montażowe	7
4.2 Montaż uchwytów.....	7
4.3 Wybór urządzenia tnącego i odpowiedniej osłony.....	7
4.4 Montaż osłony urządzenia tnącego	8
4.5 Montaż/demontaż urządzenia tnącego	8
4.6 Montaż osłony rurowej wałka napędowego (modele z oddzielnym drążkiem).....	9
4.7 Montaż giętkiej osłony rurowej wałka napędowego	9
5. ELEMENTY STEROWANIA	10
5.1 Przełącznik uruchamiania/wyłączania silnika	10
5.2 Dźwignia regulacji obrotów silnika.....	10
5.3 Dźwignia bezpieczeństwa obrotów silnika....	10
5.4 Uchwyt ręcznego uruchamiania	10
5.5 Dźwignia sterowania starterem (Choke) (jeśli występuje)	10
5.6 Przycisk sterowania pompką paliwa (Primer)	10
5.7 Wyświetlacz (jeśli dostępny)	10
6. UŻYTKOWANIE MASZYNY	10
6.1 Czynności wstępne	11
6.2 Kontrole bezpieczeństwa	11
6.3 Uruchomienie	12
6.4 Praca.....	12
6.5 Wskazówki dotyczące użytkowania.....	14
6.6 Zatrzymanie	14
6.7 Wskazówki po zakończeniu użytkowania	14
7. KONSERWACJA ZWYCZAJNA	14
7.1 Informacje ogólne.....	14
7.2 Przygotowanie mieszanki paliwowej.....	15
7.3 Uzupelnianie paliwa	15
7.4 Czyszczenie maszyny i silnika	15
7.5 Nakrętki i śruby mocujące	15
8. KONSERWACJA NADZWYCZAJNA	16
8.1 Smarowanie przekładni kątowej	16
8.2 Smarowanie giętkiego wałka	16
8.3 Czyszczenie filtra powietrza	16
8.4 Świeca	16
8.5 Konserwacja urządzenia tnącego.....	16
8.6 Ostrzenie obcinaka żytki.....	17
8.7 Regulowanie minimalnych obrotów	17
8.8 Gaźnik	17
9. MAGAZYNOWANIE.....	17
10. PRZEMIESZCZANIE I TRANSPORT	18
11. SERWIS I NAPRAWA	18
12. ZAKRES GWARANCJI	18
13. TABELA CZYNNOŚCI KONSERWACYJNYCH	19
14. IDENTYFIKACJA USTEREK.....	20

1. INFORMACJE OGÓLNE**1.1 JAK POSŁUGIWAĆ SIĘ INSTRUKCJĄ OBSŁUGI**

W tekście instrukcji, niektóre paragrafy zawierające szczególnie ważne informacje dotyczące bezpieczeństwa lub funkcjonowania maszyny są wyszczególnione na różne sposoby, według następujących zasad:

UWAGA lub **WAŻNE** dostarcza dokładniejszego omówienia lub dodatkowych elementów do podanych poprzednio wskazówek w celu uniknięcia uszkodzenia maszyny lub spowodowania strat.

Symbol  wskazuje na niebezpieczeństwo. Niezastosowanie się do tego ostrzeżenia może spowodować obrażenia ciała użytkownika lub osób trzecich i/lub spowodować szkody materialne.

.....

- Paragrafy oznaczone kwadracikiem z krawędzią z szarych kropek wskazują na
- opcjonalne funkcje nie występujące we
- wszystkich modelach opisanych w niniejszej
- instrukcji. Należy sprawdzić, czy dana
- opcja występuje w zakupionym modelu.

.....

Wszystkie określenia „przedni”, „tylny”, „prawy” i „lewy” rozumie się w odniesieniu do pozycji robotycznej operatora obsługującego maszynę.

1.2 ODNOŚNIKI**1.2.1 Rysunki**

Rysunki w niniejszej instrukcji zostały kolejno ponumerowane: 1, 2, 3, itd.

Elementy przedstawione na rysunkach zostały oznaczone literami A, B, C, itd.

Oznaczenie elementu C na rysunku 2 to: „Patr Rys. 2.C” lub po prostu „(Rys. 2.C)”.

Ilustracje mają charakter poglądowy. Części składowe maszyny mogą nieco różnić się od elementów przedstawionych na rysunkach.

1.2.2 Tytuły

Podręcznik podzielony jest na rozdziały i paragrafy. Tytuł paragrafu „2.1 Instruktaż” to podtytuł „2. Zasady bezpieczeństwa”. Odniesienia do tytułów lub paragrafów są oznaczone skrótami rozdz. lub par. i odpowiednim numerem. Przykład: „rozd. 2” lub „par. 2.1”.

2. ZASADY BEZPIECZEŃSTWA

2.1 INSTRUKTAŻ

⚠ Należy dokładnie zapoznać się z systemem sterowania i właściwym sposobem użytkowania maszyny. Opanować natychmiastowe zatrzymanie maszyny. Nieprzestrzeganie ostrzeżeń i instrukcji może spowodować pożary i/lub ciężkie zranienia.

- Krajowe przepisy mogą ograniczać użytkownika maszyny.
- W żadnym razie nie należy pozwolić, aby maszyna była użytkowana przez dzieci i osoby nieposiadające wystarczającej wiedzy na temat instrukcji obsługi. Miejscowe przepisy mogą określić najniższą granicę wieku dla użytkowników.
- Nigdy nie należy użytkować maszyny, jeśli użytkownik czuje się źle lub jest zmęczony lub po zażyciu leków, pod wpływem narkotyków, alkoholu lub innych substancji, które mogą zaburzyć jego refleksy lub uwagę.
- Należy pamiętać, że operator lub użytkownik jest odpowiedzialny za wypadki i nieoczekiwane wydarzenia, które mogą zaistnieć wobec innych osób lub ich własności. Ocena ryzyka związanego z cechami terenu przeznaczonego do pracy, a także wybór środków ostrożności gwarantujących bezpieczeństwo operatora, jak i osób postronnych, wchodzi w zakres obowiązków osób użytkujących urządzenie, zwłaszcza, jeśli chodzi o pracę na zboczach, terenach nieregularnych, śliskich lub niestabilnych.
- W przypadku odstąpienia lub wypożyczenia maszyny osobom trzecim, upewnić się, że użytkownik zapoznał się z instrukcjami użytkowania zawartymi w niniejszej instrukcji obsługi.

2.2 CZYNNOŚCI WSTĘPNE

Środki ochrony indywidualnej (ŚOI)

- Zakładać przylegającą odzież ochronną wyposażoną w ochronę antyprzecięciową, rękawice antywibracyjne, kask, okulary ochronne, maskę przeciwpyłową, ochronniki słuchu, obuwie zabezpieczające przed przecięciem z podeszwą antypoślizgową.
- Nie zakładać szali, koszul, naszyjników, bransoletek, luźnych lub wyposażonych w sznurki ubrań, krawatów oraz innych akcesoriów wiszących lub zbyt obszernych, które mogłyby zaplątać się w maszynę lub w inne przedmioty i materiały znajdujące się w miejscu pracy.
- Związać odpowiednio długie włosy.

Obszar roboczy / Maszyna

- Skontrolować dokładnie całą przestrzeń roboczą i usunąć wszystko to, co mogłoby zostać wyrzucone przez maszynę lub spowodować uszkodzenie urządzenia tnącego/części obracających się (kamienie, gałęzie, druty stalowe, kości, itp.).

Silnik o zapłonie iskrowym: paliwo

- ⚠ NIEBEZPIECZEŃSTWO!** Benzyna oraz mieszanka paliwowa są wysoce łatwopalne.
- Przechowywać benzynę i mieszankę paliwową w homologowanych zbiornikach na paliwo, w miejscach bezpiecznych, z dala od źródeł ciepła lub ognia.
 - Nie pozostawiać zbiorników w zasięgu dzieci.
 - Pozostawić zbiorniki wolne od ścinków trawy, liści i nadmiaru smaru
 - Nie palić podczas przygotowywania mieszanki paliwowej, tankowania lub uzupełniania paliwa oraz podczas obchodzenia się z paliwem.
 - Tankować przy użyciu lejka, tylko na zewnątrz.
 - Unikać wdychania oparów paliwa.
 - Nie dolewać paliwa, ani nie zdejmować korka ze zbiornika, gdy silnik jest w ruchu lub, kiedy jest nagrzany.
 - Otworzyć powoli korek zbiornika, pozwalając na stopniowe rozładowanie wewnętrznego ciśnienia.
 - Nie należy zbliżyć źródła ognia do otworu zbiornika, by sprawdzić jego zawartość.
 - W razie przelania benzyny, nie należy uruchamiać silnika, lecz przestawić maszynę z miejsca rozlania się paliwa w celu uniknięcia możliwości stworzenia sytuacji sprzyjających wybuchom pożaru dopóki paliwo się nie ulotni i opary benzyny nie rozproszą się.
 - Zawsze nałożyć i zakrećć dobrze korki zbiornika i pojemnika benzyny.
 - Natychmiast wyczyścić wszystkie resztki benzyny rozlanej na maszynę lub na ziemię.
 - Nie uruchamiać maszyny w miejscu, gdzie dokonano wlewania paliwa; uruchomienie silnika musi być dokonywane w odległości przynajmniej 3 metrów od miejsca, w którym wlewano paliwo.
 - Unikać kontaktu paliwa z odzieżą. W razie zabrudzenia należy zmienić odzież przed włączeniem silnika.



2.3 PODCZAS UŻYTKOWANIA

Obszar roboczy

- Nie włączać silnika w zamkniętych pomieszczeniach, w których mogą gromadzić się niebezpieczne opary tlenu węgla. Urządzenie należy włączać na zewnątrz lub w pomieszczeniach z dobrą wentylacją. Należy pamiętać, że spaliny są toksyczne.

- Podczas rozruchu maszyny nie kierować tłumika, a więc spalin w stronę materiałów łatwopalnych.
- Nie używać maszyny na obszarze zagrożonym wybuchem, w obecności łatwopalnych cieczy, gazów lub pyłów. Styki elektryczne lub tarcia mechaniczne mogą generować iskry powodujące zapalenie się pyłu lub gazu.
- Należy pracować tylko przy świetle dziennym lub przy dobrym oświetleniu sztucznym oraz przy dobrej widoczności.
- Oddalić z miejsca pracy osoby postronne, dzieci i zwierzęta. Dzieci powinny się znajdować pod opieką drugiej osoby dorosłej.
- Sprawdzić, czy inne osoby znajdują się w promieniu co najmniej 15 metrów od miejsca pracy maszyny i w odległości co najmniej 30 metrów podczas trudniejszego koszenia;
- O ile to możliwe, unikać pracy na mokrych lub śliskich gruntach lub na terenach nierównych i stromych, które nie gwarantują stabilności operatora podczas pracy.
- Zwróć szczególną uwagę na nierówność terenu (grzbiety, wgłębienia), pochyłości, ukryte zagrożenia i ewentualne przeszkody które mogą ograniczać widoczność.
- Zachować szczególną ostrożność w pobliżu stromych zboczy, rowów czy wałów ochronnych.
- Pracować w kierunku poprzecznym w stosunku do zbocza, nigdy nie pracować w kierunku góra/dół, zachować ostrożność podczas zmiany kierunku i upewnić się, że ma się stabilny punkt oparcia, pozostając zawsze za narzędziem tnącym
- Podczas użytkowania maszyny w pobliżu drogi, należy zwracać uwagę na ruch samochodowy.

Sposób postępowania

- Podczas pracy, maszynę zawsze mocno trzymać obydwo rękami, silnik powinien znajdować się po prawej stronie ciała, a narzędzie tnące poniżej poziomu pasa
- Przyjąć stabilną pozycję oraz zachować ostrożność.
- Nigdy nie biegać, lecz chodzić.
- Podczas pracy maszyna powinna być przyczepiona do uprząży.
- Trzymać zawsze ręce i stopy z dala od narzędzia tnącego, zarówno podczas uruchamiania jak i obsługi maszyny.
- Uwaga: element tnący obraca się nadal przez kilka sekund nawet po jego wyłączeniu lub po wyłączeniu silnika
- Zwracać uwagę na ewentualne wyrzuty obrabianego materiału, co spowodowane jest ruchem urządzenia tnącego.
- Należy uważać, by nie zderzyć gwałtownie urządzenia tnącego z ciałami obcymi/przeszkodami. Jeśli urządzenie tnące natknie się na przeszkodę/przedmiot może wystąpić odbicie (kickback). Zetknięcie się z przeszkodą może spowodować bardzo szybki odrzut w odwrotnym kierunku, wypychając urządzenie tnące do góry oraz w kierunku użytkownika. Odrzut może doprowadzić do utraty kontroli nad maszyną, powodując poważne konsekwencje. Aby uniknąć odrzutu należy przedsięwziąć odpowiednie środki ostrożności określone poniżej:
 - Trzymać urządzenie mocno, oburącz i przyjąć postawę ciała oraz pozycję rąk w taki sposób, aby umożliwić amortyzację siły odrzutu.
 - Nie trzymać ramion zbyt w górze i nie ciąć powyżej wysokości pasa.
 - Należy używać wyłącznie urządzeń tnących wskazanych przez producenta.
 - Postępować zgodnie z instrukcjami producenta dotyczącymi konserwacji urządzenia tnącego.
- Uważać, by nie zranić się, co może być spowodowane użyciem jakiegokolwiek urządzenia przeznaczonego do obcinania żyłki.
- Uwaga: element tnący obraca się nadal, również po wyłączeniu silnika.
- Nie dotykać elementów silnika, które podczas pracy osiągają wysoką temperaturę. Ryzyko oparzenia.
- W celu uniknięcia ryzyka wywołania pożaru nie wolno pozostawiać maszyny z rozgrzanym silnikiem wśród liści lub suchej trawy bądź innych materiałów łatwopalnych.
-  W przypadku uszkodzeń lub wypadków przy pracy, należy natychmiast wyłączyć silnik i oddalić maszynę tak, aby nie powodować dalszych szkód; w razie wypadków z wystąpieniem obrażeń ciała osoby obsługującej maszynę lub osoby trzeciej natychmiast rozpocząć procedurę pierwszej pomocy najbardziej właściwą dla zaistniałej sytuacji i zwrócić się do placówki zdrowia w celu poddania się niezbędnej kuracji. Dokładnie usunąć wszelkie pozostałości, które mogłyby spowodować szkody lub obrażenia osób lub zwierząt, gdyby pozostały niezauważone.
-  Poziom hałas i drgań podany w niniejszych instrukcjach przedstawia maksymalne dopuszczalne wartości tych parametrów podczas użytkowania maszyny. Stosowanie złe wyważonego narzędzia tnącego, zbyt wysoka prędkość ruchu, nieprawidłowe wykonywanie konserwacji lub jej brak wpływają w istotny sposób na zwiększenie emisji hałasu i poziomu drgań. W związku z powyższym należy powziąć środki zapobiegawcze mające na celu usunięcie ewentualnych skutków zbyt wysokiego hałasu i nadmiernych drgań; wykonywać regularną konserwację urządzenia, stosować ochronniki słuchu oraz robić przerwy podczas pracy.
-  Przedłużone poddawanie się wibracjom może spowodować zranienia i zaburzenia

neurologiczno-naczyniowe (znane również jako „fenomen Raynauada” lub „biała ręka”) przede wszystkim u osób cierpiących na zaburzenia krążenia. Objawy mogą dotyczyć rąk, nadgarstków oraz palców i charakteryzują się utratą czucia, mrowieniem, świerzbieniem, bólem, utratą barwy lub zmienioną strukturą skóry. Objawy te mogą nasilić się wskutek niskiej temperatury otoczenia i/lub zbyt mocnego ściskania uchwytu. Przy pojawieniu się tego typu oznak należy zredukować czas użytkowania maszyny i skonsultować się z lekarzem.

Ograniczenia w użytkowaniu

- Maszyna nie może być użytkowana przez osoby, które nie są w stanie trzymać jej mocno w obydwu rękach i/lub zachować równowagi podczas pracy.
- Nigdy nie należy używać maszyny z uszkodzonymi, wybrakowanymi lub nieprawidłowo zamontowanymi częściami.
- Nie zmieniać regulacji silnika i nie doprowadzać do jego przegrzania. Ryzyko dla bezpieczeństwa osób zwiększa się, gdy silnik pracuje na zbyt wysokich obrotach.
- Nie przeciążać maszyny i nie używać jej do wykonywania ciężkich prac; użycie odpowiedniego urządzenia obniża ryzyko i podnosi jakość pracy.

2.4 KONSERWACJA, GARAŻOWANIE I TRANSPORT

Regularna konserwacja i właściwe przechowywanie maszyny pozwalają zapewnić bezpieczeństwo użytkowania i wysoką wydajność.

⚠ Nigdy nie używać maszyny jeśli jej części składowe są zużyte lub uszkodzone. Zużyte lub uszkodzone części należy wymienić, nigdy nie należy ich naprawiać. Należy używać wyłącznie oryginalnych części zamiennych: stosowanie nieoryginalnych i/lub nieprawidłowo zamontowanych części zagraża bezpieczeństwu maszyny, może spowodować wypadek lub urazy ciała, a także zwalnia Producenta z wszelkich obowiązków i odpowiedzialności.

Konserwacja

- Aby ograniczyć ryzyko pożaru należy systematycznie sprawdzać, czy nie występują wycieki oleju i/lub paliwa.
- Podczas czynności regulacyjnych maszyny należy zachować ostrożność, aby zapobiec uwięzieniu palców pomiędzy urządzeniem tnącym i częściami stałymi maszyny.

Magazynowanie

- Nie przechowywać maszyny z paliwem w zbiorniku, w pomieszczeniu, w którym opary paliwa mogą mieć kontakt z płomieniami, iskrami lub źródłami wysokiej temperatury.

- W celu zmniejszenia zagrożenia pożarowego, nie należy pozostawiać pojemników z odpadami wewnątrz pomieszczenia.

2.5 OCHRONA ŚRODOWISKA

Ochrona środowiska odgrywa ważną i priorytetową rolę podczas użytkowania maszyny. Powinno się ono odbywać z poszanowaniem zasad współżycia społecznego i w trosce o otaczające środowisko.

- Unikać sytuacji zakłócania spokoju otoczenia. Maszyny należy używać tylko w stosownych godzinach (nigdy wcześniej rano albo w nocy, gdy hałas mógłby przeszkadzać innym osobom).
- Przestrzegać skrupulatnie lokalnych przepisów dotyczących utylizacji opakowań, olejów, paliwa, filtrów, zniszczonych części, czy jakichkolwiek innych elementów zanieczyszczających środowisko; odpady te nie mogą być wyrzucane do śmieci, ale muszą być oddzielone i składowane w odpowiednich punktach selektywnego gromadzenia odpadów, które przeprowadzą utylizację tych materiałów.
- Należy skrupulatnie przestrzegać lokalnych przepisów dotyczących utylizacji odpadów.
- Po ostatecznym zaprzestaniu używania maszyny, nie porzucać jej w środowisku, lecz zwrócić się do punktu selektywnego gromadzenia odpadów, zgodnie z obowiązującymi lokalnymi przepisami.

3. ZAPOZNANIE SIĘ Z MASZYNĄ

3.1 OPIS MASZYNY I PRZEZNACZENIE

Ta maszyna jest urządzeniem ogrodniczym o nazwie przenośna podkaszarka-podcinarka z silnikiem spalinowym. Przeznaczona jest do użytku domowego.

Głównymi elementami maszyny są: silnik, który za pośrednictwem wału napędowego zamkniętego w osłonie rurowej i przekładni kątowej uruchamia urządzenie tnące, które może mieć różną konfigurację w zależności od przeznaczenia.

Operator pracując maszyną trzyma ją za specjalne uchwyty zawieszoną na pasie nośnym sterując jej pracą, znajduje się zawsze w bezpiecznej odległości od urządzenia tnącego.

3.1.1 Użytkowanie zgodne z przeznaczeniem

Maszyna została zaprojektowana i stworzona do:

- cięcia trawy i innej niezdrewniałej roślinności za pomocą nylonowej żyłki zamkniętej w specjalnej głowicy;
- cięcia wysokiej trawy, suchych pędów, gałęzi i krzewów o zdrewniałych pędach o średnicy do 2 cm przy pomocy ostrzy metalowych lub plastikowych;
- cięcia zdrewniałych części i wycinki małych drzew (tylko przy użyciu piły, jeżeli jest dozwolona);
- użytkowania tylko przez jednego operatora.

3.1.2 Niewłaściwe użytkowanie

Jakiegolwiek inne zastosowanie odbiegające od powyżej opisanego może okazać się niebezpieczne i spowodować szkody dla osób i/lub mienia. Niewłaściwe użycie urządzenia stanowią (przykładowo podane czynności, ale nie tylko):

- używanie urządzenia do zamiatania;
- wyrównywanie krzewów lub wykonywanie innych prac, podczas których urządzenie tnące nie jest używane na wysokości gruntu;
- przycinanie drzew;
- używanie maszyny z urządzeniem tnącym powyżej linii pasa operatora;
- używanie maszyny do cięcia materiałów pochodzenia nie roślinnego;
- korzystanie z urządzeń tnących innych niż te wymienione w tabeli "Dane techniczne". Ryzyko poważnego uszkodzenia ciała i zranienia;
- jednoczesne użytkowanie maszyny przez więcej niż jedną osobę.

WAŻNE *Niewłaściwe użytkowanie maszyny prowadzi do utraty gwarancji i zwalnia producenta od wszelkiej odpowiedzialności, obciążając użytkownika wszelkimi zobowiązaniami wynikającymi ze szkód lub obrażeń ciała własnych lub wobec osób trzecich.*

3.2 OZNAKOWANIE BEZPIECZEŃSTWA

Na urządzeniu pojawiają się różne symbole (Rys. 2). Ich zadaniem jest przypomnienie użytkownikowi o konieczności zachowania ostrożności i uwagi podczas korzystania z maszyny.

Znaczenie symboli:



OSTRZEŻENIE! NIEBEZPIECZEŃSTWO! W przypadku nieprawidłowego użytkowania maszyna może stanowić zagrożenie dla samego operatora oraz dla innych osób.



OSTRZEŻENIE! Przed rozpoczęciem użytkowania urządzenia prosimy przeczytać instrukcję.



Operator obsługujący maszynę, używając jej w warunkach normalnych, codziennie i w sposób ciągły, może być narażony na hałas o poziomie równym lub wyższym niż 85 dB (A). Stosować ochronniki słuchu, okulary ochronne i kask ochronny.



Stosować rękawice oraz obuwie ochronne!



ZAGROŻENIE WYRZUTEM!

Oddalić wszystkie osoby lub zwierzęta domowe na odległość co najmniej 15 m podczas użytkowania maszyny!



Maksymalna prędkość urządzenia tnącego.



Nie używać tarczy tnących. **Niebezpieczeństwo: Używanie piły tarczowej w modelach urządzeń, w których nie jest ona przewidziana naraża użytkownika na niebezpieczeństwo bardzo groźnych lub śmiertelnych zranień.**



OSTRZEŻENIE! Benzyna jest łatwopalna. Przed tankowaniem pozostawić silnik do ochłodzenia co najmniej na 2 minuty.



Należy uważać na możliwe odbicie ostrza tnącego.



OSTRZEŻENIE! - Utrzymywać odpowiednią odległość od rozgrzanych powierzchni.

WAŻNE *Uszkodzone lub nieczytelne etykiety należy wymienić. Zwrócić się o nowe etykiety do autoryzowanego serwisu.*

3.3 TABLICZKA ZNAMIONOWA PRODUKTU

Tabliczka znamionowa zawiera następujące dane (Rys. 1):

1. Poziom mocy akustycznej
2. Znak zgodności
3. Miesiąc / Rok produkcji
4. Typ urządzenia
5. Numer fabryczny
6. Nazwa i adres producenta
7. Kod wyrobu

Zapisać dane identyfikacyjne maszyny w odpowiednich polach na etykiecie zamieszczonej z tyłu okładki.

WAŻNE *Używać danych identyfikacyjnych zamieszczonych na etykiecie w przypadku kontaktowania się z autoryzowanym serwisem.*

3.4 PODSTAWOWE CZĘŚCI

Urządzenie składa się z następujących elementów, które spełniają następujące funkcje (Rys.1):

- A. Silnik:** umożliwia ruch urządzenia tnącego za pomocą wału napędowego i przekładni kątovej.
- B. Osłona rurowa wału napędowego:** w jej wnętrzu umieszczony jest wał napędowy, którego funkcją jest przekazywanie ruchu obrotowego na przekładnię kątową.
 1. Szywna osłona rurowa wałka napędowego
 2. Giętka osłona rurowa wałka napędowego
- C. Przekładnia kątovej:** końcowa część rury wału napędowego. Przenosi ruch na urządzenie tnące.
- D. Urządzenie tnące:** jest to element przeznaczony do cięcia roślinności
 1. **Głowica żyłkowa:** urządzenie tnące z żyłką nylonową.
 2. **Nóż 3-zębny, 4-zębny i 8-zębny:** urządzenie tnące, tarcza metalowa.
 3. **Piła** (jeśli jest dozwolona): metalowe urządzenie tnące tarczowe z uzębieniem na obwodzie.
- E. Osłona urządzenia tnącego:** jest to osłona zabezpieczająca, której zadaniem jest zatrzymanie ewentualnych przedmiotów ściętych przez urządzenie tnące i uniemożliwienie ich wyrzucenia z dala od maszyny.
 1. Głowica żyłkowa
 2. Piła (jeśli jest dozwolona)
- F. Uchwyt przedni:** o półkolistym kształcie, umożliwia sterowanie urządzeniem i znajduje się na nim ochraniacz nóg.

G. Tylny uchwyt: umożliwia sterowanie urządzeniem i zlokalizowane są na nim główne przyciski włączania/wyłączania/przyspieszenia.

H. Ochraniacz nóg: jest to osłona, która zapobiega przypadkowemu kontaktowi z urządzeniem tnącym podczas użytkowania.

I. Uchwyt: asymetryczny uchwyt typu „bycze rogi” umieszczony jest poprzecznie względem drążka; umożliwia prowadzenie maszyny. Po prawej stronie uchwytu umieszczone są główne przyciski włączania/wyłączania/przyspieszenia.

J. Wyświetlacz: wyświetla informacje dotyczące działania i konserwacji maszyny.

K. Punkt mocowania (uprząż): miejsce na urządzeniu, gdzie mocowana jest uprząż.

L. Uprząż: część wyposażenia urządzenia wykonana z pasów z tkaniny, które, przechodząc przez ramiona pomagają utrzymać ciężar maszyny podczas pracy.

1. pas pojedynczy
2. pas podwójny
3. plecakowy

M. Osłona ostrza (do transportu i obsługi urządzenia): chroni przed przypadkowym kontaktem z urządzeniem tnącym, które może powodować poważne obrażenia.

4. MONTAŻ

WAŻNE *Zasady bezpieczeństwa pracy zostały opisane w rozdz. 2. Postępować zgodnie z poniższymi instrukcjami, aby uniknąć poważnych zagrożeń i niebezpieczeństw podczas pracy maszyny.*

W celu ułatwienia magazynowania i transportu niektóre części składowe maszyny nie są montowane bezpośrednio w fabryce, ale muszą być skompletowane po uprzednim rozpakowaniu, zgodnie z poniżej podaną instrukcją.

⚠ Rozpakowanie oraz zakończenie montażu należy wykonywać na płaskiej i stabilnej powierzchni, w miejscu umożliwiającym swobodne przemieszczanie maszyny i opakowań, używając zawsze odpowiednich narzędzi. Nie używać maszyny przed zakończeniem czynności opisanych w sekcji „MONTAŻ”.

4.1 ELEMENTY MONTAŻOWE

W opakowaniu znajdują się elementy do montażu.

4.1.1 Rozpakowywanie

1. Otworzyć opakowanie zachowując ostrożność, by nie zgubić znajdujących się w nim elementów.
2. Zapoznać się z dokumentacją znajdującą się w opakowaniu, np. z niniejszymi instrukcjami.
3. Wyjąć wszystkie luźne elementy z kartonu.
4. Wyjąć podkaszarkę z pudełka.
5. Usunąć karton i inne elementy opakowania zgodnie z obowiązującymi przepisami.

4.2 MONTAŻ UCHWYTÓW

4.2.1 Montaż przedniego uchwytu- Typ I

1. Umieścić nakładkę (Rys. 3.A), wprowadzając sworzeń (Rys. 3.A.1) do jednego z otworów obecnych na osłonie rurowej wału napędowego.
2. Zamontować przedni uchwyt wyposażony w ochraniacz nóg (Rys. 3.B) za pomocą śrub (Rys. 3.C), zwracając uwagę, aby zachować pozycję dwóch podkładek antywibracyjnych (Rys.3.D).
3. Dokręcić śruby do oporu (Rys. 3.C).

4.2.2 Montaż przedniego uchwytu - Typ II

1. Umieścić nakładkę (Rys. 4.A), wprowadzając sworzeń (Rys. 4.A.1) do jednego z otworów znajdujących się na osłonie rurowej wału napędowego.
2. Zamontować uchwyt przedni (Rys. 4.B) za pomocą śrub (Rys. 4.C).
3. Dokręcić śruby do oporu (Rys. 4.C).

4.2.3 Montaż uchwytu - Typ III

1. Odkręcić środkowe pokrętło (Rys. 5.A) i zdjąć nakładkę (Rys. 5.B).
2. Umieścić uchwyt (Rys. 5.C), zwracając uwagę, aby elementy sterowania znajdowały się po prawej stronie.
3. Ustawić uchwyt w najbardziej wygodnej pozycji roboczej i zablokować za pomocą nakładki (Rys. 5.B) i pokrętła (Rys. 5.A).
4. Zaczepić linkę elementów sterowania (Rys. 5.D) na odpowiednim zacisku kablowym (Rys. 5.E).

UWAGA *Odkręcając lekko pokrętło (Rys. 5.A) możliwe jest obrócenie uchwytu, aby zredukować zajmowaną przestrzeń podczas przechowywania.*

4.2.4 Montaż uchwytu - Typ IV

1. Umieścić nakładkę (Rys. 6.A), wprowadzając sworzeń (Rys. 6.A.1) do jednego z otworów znajdujących się na osłonie rurowej wału napędowego.
2. Umieścić uchwyt (Rys. 6.B), zwracając uwagę, aby elementy sterowania znajdowały się po prawej stronie.
3. Ustawić uchwyt w najwygodniejszej pozycji roboczej i zablokować go za pomocą śrub (Rys. 6.C).

4.2.5 Montaż uchwytu - Typ V

1. Umieścić uchwyt (Rys. 7.A) w gnieździe wykonanym w osłonie rurowej wału napędowego (Rys. 7.B), zwracając uwagę, aby elementy sterowania znajdowały się po prawej stronie.
2. Przykręcić i następnie dokręcić pokrętło (Rys. 7.C) uchwytu (Rys. 7.A).

4.3 WYBÓR URZĄDZENIA TNĄCEGO I ODPOWIEDNIEJ OSŁONY

 **Każdemu z narzędzi tnących powinna towarzyszyć własna, specyficzna osłona, zgodnie ze wskazówkami zawartymi w tabeli Danych Technicznych.**

Wybrać najodpowiedniejsze urządzenie tnące biorąc pod uwagę rodzaj pracy do wykonania, zgodnie z poniższymi, generalnymi założeniami:

- **głowica żytkowa** może ścinać wysoką trawę i niezdrewniałe porośla w pobliżu ogrodzeń, murów, fundamentów, chodników, wokół

drzew itp., lub dokładnie oczyścić szczególnie obszar ogrodu;

- **noże 3-zębne, 4-zębne i 8-zębne** są odpowiednie do ścinania zarośli i małych krzewów o średnicy do 2 cm;

- **piła (jeśli jest dozwolona)** umożliwi cięcie zdrewniałych części i wycinkę małych drzew.

WAŻNE *Za każdym razem, gdy konieczna jest wymiana urządzenia tnącego, należy zdemontować wszystkie elementy urządzenia.*

4.4 MONTAŻ OSŁONY URZĄDZENIA TNĄCEGO

 **Stosować rękawice ochronne.**

4.4.1 Montaż osłony urządzenia tnącego (głowicy żyłkowej, noża 3-zębego, 4-zębego i 8-zębego) - Typ I

1. Odkręcić śruby (Rys. 8.A).
2. Umieścić osłonę (Rys. 8.C) w otworach na przekładni (Rys. 8.B).
3. Zamontować osłonę (Rys. 8.C), dokręcając śruby do oporu (Rys. 8.A).

UWAGA *Na osłonie urządzenia tnącego (Rys. 8.E) znajduje się następujący symbol:*

 Wskazuje on kierunek obrotów urządzenia tnącego.

4.4.2 Montaż osłony urządzenia tnącego (głowicy żyłkowej, noża 3-zębego, 4-zębego i 8-zębego) - Typ II

WAŻNE *Przy każdym użyciu tego zabezpieczenia upewnić się, że płytka osłony rurowej wałka napędowego (Rys. 9.B, Rys. 9.E) jest zamontowana.*

1. Odkręcić śruby (Rys. 9.A).
2. Umieścić osłonę (Rys. 9.C) w otworach na przekładni (Rys. 9.B).
3. Zamontować osłonę (Rys. 9.C), dokręcając śruby do oporu (Rys. 9.A).

UWAGA *Na osłonie urządzenia tnącego (Rys. 9.E) znajduje się następujący symbol:*

 Wskazuje on kierunek obrotów urządzenia tnącego.

4.4.3 Montaż osłony urządzenia tnącego (głowica żyłkowa) - Typ III

1. Zdjąć zatyczkę ochronną (Rys. 10.A) z końcówki dolnej części drążka (Rys. 10.B).
2. Zamocować osłonę (Rys. 10.C) do podpory (Rys. 10.D) za pomocą śruby (Rys. 10.E) dołączonej do wyposażenia.

UWAGA *Na osłonie urządzenia tnącego (Rys. 10.C) znajduje się następujący symbol:*

 Wskazuje on kierunek obrotów urządzenia tnącego.

4.4.4 Montaż osłony urządzenia tnącego (piły, jeżeli jest dozwolona)

 **Tej osłony nie należy używać dla innych urządzeń tnących.**

1. Usunąć osłony, które są ewentualnie używane dla innych urządzeń tnących.
2. Umieścić osłonę (Rys. 11.B) w otworach na przekładni (Rys. 11.A).
3. Zamocować osłonę (Rys. 11.B), dokręcając śruby do oporu (Rys. 11.C).

4.5 MONTAŻ/DEMONTAŻ URZĄDZENIA TNĄCEGO

 **Stosować rękawice ochronne.**

4.5.1 Montaż głowicy żyłkowej - Typ I

1. Zmontować wewnętrzny pierścień (Rys. 12.A) na wale we wskazanym kierunku, upewniając się, że żłobienia dopasują się dokładnie ze żłobieniami przekładni kątowej (Rys. 12.B).
2. Włożyć klucz, który jest dołączony do wyposażenia, (Rys. 12.C) do odpowiedniego otworu na przekładni kątowej (Rys. 12.D) i obracać ręcznie sam pierścień, popychając klucz (Rys. 12.C) aż do jego umieszczenia, blokując obrót.
3. Zamontować głowicę żyłkową (Rys. 12.F), wkręcając ją w kierunku przeciwnym do ruchu wskazówek zegara.
4. Wyjąć klucz (Rys. 12.C), aby przywrócić obrót.

WAŻNE Gdy używa się głowicy żyłkowej, należy obowiązkowo zamontować osłonę (Rys. 12.E) i obcinak żyłki (Rys. 32.A).

4.5.2 Demontaż głowicy żyłkowej - Typ I

1. Włożyć klucz, który jest dołączony do wyposażenia, (Rys 12.C) do odpowiedniego otworu na przekładni kątowej (Rys. 12.D) i obracać ręcznie sam pierścien, popychając klucz (Rys. 12.C) aż do jego umieszczenia, blokując obrót.
2. Zdemonstować głowicę żyłkową (Rys. 12.F), odkręcając ją w kierunku zgodnym z ruchem wskazówek zegara.

4.5.3 Montaż głowicy żyłkowej - Typ II

1. Za pomocą odpowiedniego klucza zablokować obrót wału (Rys. 12.G).
2. Zamontować głowicę żyłkową (Rys. 12.H), wkręcając ją w kierunku zgodnym z ruchem wskazówek zegara.

4.5.4 Demontaż głowicy żyłkowej - Typ II

1. Za pomocą odpowiedniego klucza zablokować obrót wału (Rys. 12.G).
2. Zdemonstować głowicę żyłkową (Rys. 12.H), odkręcając ją w kierunku przeciwnym do ruchu wskazówek zegara.

4.5.5 Montaż noża 3-zębego, 4-zębego, 8-zębego i piły (jeśli jest dozwolona)

 **Należy osłonię na ostrze.**

1. Zamontować wewnętrzny pierścien (Rys. 13.A, Rys. 14.A) na wale we wskazanym kierunku, upewniając się, że żłobienia dopadają się dokładnie ze żłobieniami przekładni kątowej (Rys. 13.B, Rys. 14.B).
2. Zamontować nóż/piłę (Rys. 13.C, Rys. 14.C) oraz pierścien zewnętrzny (Rys. 13.D, Rys. 14.D) częścią płaską zwróconą w kierunku noża/piły.
3. Włożyć klucz, który jest dołączony do wyposażenia, (Rys. 13.E, Rys. 14.E) do odpowiedniego otworu na przekładni kątowej, obracać ręcznie nóż/piłę (Rys. 13.C, Rys. 14.C) i popchnąć klucz (Rys. 13.E, Rys. 14.E) aż znajdzie się w otworze przekładni kątowej (Rys. 13.B, Rys. 14.B), blokując obrót.
4. Zamontować czaszę (Rys. 13.F, Rys. 14.F) i dokręcić nakrętkę (Rys. 13.G, Rys. 14.G), dokręcając do oporu w kierunku przeciwnym do ruchu wskazówek zegara (25 Nm).
5. Wyjąć klucz (Rys. 13.E, Rys. 14.E), aby przywrócić obrót.

4.5.6 Demontaż noża 3-zębego, 4-zębego, 8-zębego i piły (jeśli jest dozwolona)

 **Należy osłonię na ostrze.**

1. Włożyć klucz, który jest dołączony do wyposażenia, (Rys. 13.E, Rys. 14.E) do odpowiedniego otworu, obracać ręcznie nóż/piłę (Rys. 13.C, Rys. 14.C) i popchnąć klucz (Rys. 13.E, Rys. 14.E) aż znajdzie się w otworze przekładni kątowej (Rys. 13.B, Rys. 14.B), blokując obrót.
2. Odkręcić nakrętkę (Rys. 13.G, Rys. 14.G) w kierunku zgodnym z ruchem wskazówek zegara i zdjąć czaszę (Rys. 13.F, Rys. 14.F).
3. Zdjąć pierścien zewnętrzny (Rys. 13.D, Rys. 14.D), następnie zdjąć nóż/piłę (Rys. 13.C, Rys. 14.C) oraz pierścien wewnętrzny (Rys. 13.A, Rys. 14.A).

4.6 MONTAŻ OSŁONY RUROWEJ WAŁKA NAPĘDOWEGO (MODELE Z ODDZIELNYM DRAŻKIEM)

1. Wyjąć kołek blokujący (Rys. 15.A) i popchnąć dolną część drażka (Rys. 15.B) aż do usłyszenia odgłosu zatrzasknięcia kołka blokującego (Rys. 15.A) w otworze (Rys. 15.C) drażka. Montaż drażka można ułatwić, obracając lekko dolną część (Rys. 15.B) w obydwu kierunkach; całkowite wsunięcie jest widoczne na kołku (Rys. 15.A), który musi być całkowicie schowany.
2. Po zakończeniu operacji dokręcić do oporu pokrętkę (Rys. 15.D).

4.7 MONTAŻ GIĘTKIEJ OSŁONY RUROWEJ WAŁKA NAPĘDOWEGO

1. Usunąć osłony ochronne (Rys. 16.A) z dwóch końców giętkiej osłony rurowej wałka (Rys. 16.B), zauważając, że różnią się od siebie.
2. Zdjąć zatyczkę ochronną (Rys. 17.A) z wystającej rury (Rys. 17.B) z tylnego uchwytu (Rys. 17.C).
3. Włożyć koniec z przewężeniem (Rys. 17.D) do wystającej rury (Rys. 17.B) z tylnego uchwytu (Rys. 17.C) i zamocować za pomocą śruby (Rys. 17.E), upewniając się, że pozostaje zablokowany.
4. Nacisnąć sworzeń (Rys. 18.A) i wprowadzić giętką osłonę (Rys. 18.B) do gniazda jednostki napędowej (Rys. 18.C).
5. Zwolnić sworzeń (Rys. 18.A), aby zablokować koniec rury (Rys. 18.B).
6. Wysunąć gumową osłonę (Rys. 18.D) i wprowadzić przewody do środka (Rys. 18.E).
7. Otworzyć urządzenie zabezpieczające przewodu regulacji obrotów silnika (Rys. 18.F) przy użyciu śrubokręta.

8. Podłączyć przewody (Rys. 18.G) i (Rys. 18.H).
9. Zamknąć urządzenie zabezpieczające (Rys. 18.F).
10. Podłączyć złącza (Rys. 18.I) i (Rys. 18.L).
11. Włożyć na miejsce gumową osłonę (Rys. 18.D).

5. ELEMENTY STEROWANIA

5.1 PRZEŁĄCZNIK URUCHAMIANIA/WYŁĄCZANIA SILNIKA

Umożliwia zatrzymanie i uruchomienie silnika. Przełącznik jest dwupozycyjny (Rys. 19.A):

 STOP - silnik zatrzymuje się i nie może zostać uruchomiony.

 START - silnik może zostać uruchomiony i używany.

5.2 DŹWIGNIA REGULACJI OBROTÓW SILNIKA

Umożliwia ona regulację prędkości urządzenia tnącego.

Użycie dźwigni regulacji obrotów silnika (Rys. 19.B) jest możliwe, wyłącznie jeśli równocześnie zostanie naciśnięta dźwignia bezpieczeństwa obrotów silnika (Rys. 19.C).

Prawidłową prędkość roboczą otrzymuje się z dźwignią regulacji obrotów (Rys. 19.B) wciśniętą do oporu.

5.3 DŹWIGNIA BEZPIECZEŃSTWA OBROTÓW SILNIKA

Dźwignia bezpieczeństwa obrotów silnika (Rys. 19.C) umożliwia włączenie dźwigni regulacji obrotów silnika (Rys. 19.B).

5.4 UCHWYT RĘCZNEGO URUCHAMIANIA

Umożliwia ręczne uruchomienie silnika (Rys. 19.I).

5.5 DŹWIGNIA STEROWANIA STARTEREM (CHOKE) (JEŚLI WYSTĘPUJE)

Używana do rozruchu silnika na zimno. Dźwignia startera może mieć dwa położenia (Rys. 19.E):

 Położenie A - Starter jest wyłączony (normalne działanie i rozruch silnika na ciepło).

 Położenie B - Starter jest załączony (do rozruchu silnika na zimno).

5.6 PRZYCIŚK STEROWANIA POMPĄ PALIWA (PRIMER)

 Po naciśnięciu gumowego przycisku pompki paliwa następuje wtrysk paliwa do gaźnika, ułatwiając tym samym uruchomienie silnika (Rys. 19.F).



5.7 WYŚWIETLACZ (JEŚLI DOSTĘPNY)

Na wyświetlaczu (Rys. 19.J) wyświetlają się informacje dotyczące działania i konserwacji maszyny.

RPM Obrotomierz.
Cyfry na wyświetlaczu wskazują liczbę obrotów silnika.

 **Licznik godzin.**
Cyfry na wyświetlaczu wskazują godziny (H) i minuty (M) działania maszyny.

MAINTENANCE Konserwacja.

 Ikoną  wskazuje, że wykonanie konserwacji nie jest konieczne.

Ikoną  zaczyna migać po osiągnięciu progu czasu wykonania konserwacji. Częstotliwość i rodzaje czynności konserwacyjnych są przedstawione w "Tabeli konserwacji" (patrz rozdz. 13). Miganie trwa przez 1 godzinę.

6. UŻYTKOWANIE MASZYNY

WAŻNE Zasady bezpieczeństwa pracy zostały opisane w rozdz. 2. Postępować zgodnie z poniż-

szymi instrukcjami, aby uniknąć poważnych zagrożeń i niebezpieczeństw podczas pracy maszyny.

WAŻNE Maszyna jest dostarczana bez paliwa.

6.1 CZYNNOCI WSTĘPNE

Przed użyciem maszyny:

1. umieścić urządzenie w pozycji poziomej i odpowiednio oprzeć o powierzchnię;
2. wybrać najodpowiedniejsze urządzenie tnące, biorąc pod uwagę rodzaj pracy do wykonania (par. 4.3);
3. wlać paliwo. Odnośnie sposobu przygotowania mieszanki paliwowej, uzupełniania i środków ostrożności dotyczących uzupełniania paliwa (zobacz par. 7.2 i par. 7.3);
4. założyć prawidłowo uprząż (zobacz par. 6.1.1).

6.1.1 Używanie uprząży

Pasy należy wyregulować stosownie do wysokości i sylwetki operatora.

• Modele z pasem pojedynczym

Uprząż należy założyć przed zaczepieniem maszyny na odpowiednim zaczepie.

Pas (Rys. 20.A) powinien przechodzić przez lewe ramię, a następnie przez prawe biodro.

Pas należy nosić razem z:

- podkładką na biodro (Rys. 20.A.1), karabińczykiem zaczepowym maszyny (Rys. 20.A.2) i mechanizmem szybkiego odłączania (Rys. 20.A.3) umieszczonymi po prawej stronie.

• Modele z podwójnym pasem

Uprząż należy założyć przed zaczepieniem maszyny na odpowiednim zaczepie.

Szelki (Rys. 20.B) należy nosić z:

- podkładką na biodro (Rys. 20.B.1), karabińczykiem zaczepowym urządzenia (Rys. 20.B.2) i mechanizmem szybkiego odłączania (Rys. 20.B.3) umieszczonymi po prawej stronie;
- mechanizmem szybkiego rozłączania z przodu (Rys. 20.B.4);
- pasami skrzyżowanymi na plecach operatora (Rys. 20.B.6);
- prawidłowo zapiętymi sprzączkami (Rys. 20.B.5).

Paski muszą być naprężone, aby równomiernie rozłożyć obciążenie na ramionach.

WAŻNE W razie niebezpieczeństwa odłączyć maszynę za pomocą mechanizmu szybkiego rozłączania (Rys. 20.B.3).

• Modele plecakowe

Plecak należy założyć po włączeniu maszyny.

Plecak (Rys. 20.C) należy nosić z:

- szelkami na ramionach operatora (Rys. 20.C.1);
- prawidłowo zapiętymi sprzączkami (Rys. 20.C.2);
- karabińczykiem urządzenia umieszczonym po prawej stronie (Rys. 20.C.3);
- mechanizmem szybkiego rozłączania z przodu (Rys. 20.C.4);

Paski muszą być naprężone, aby równomiernie rozłożyć obciążenie na ramionach.

WAŻNE W razie niebezpieczeństwa odłączyć uprząż za pomocą mechanizmu szybkiego rozłączania (Rys. 20.C.4).

6.2 KONTROLE BEZPIECZEŃSTWA

Ponadto, należy przeprowadzić kontrole bezpieczeństwa i sprawdzić, czy wyniki odpowiadają danym z tabel.

⚠ Przed rozpoczęciem użytkowania maszyny należy zawsze przeprowadzić kontrole bezpieczeństwa.

6.2.1 Kontrola ogólna

Część	Wynik
Uchwyty (Rys. 1.F, Rys. 1.G, Rys. 1.I)	Czyste, suche, właściwie i prawidłowo podłączone do urządzenia.
Oslona urządzenia tnącego. (Rys. 1.E.1, Rys. 1.E.2)	Odpowiednia dla używanego urządzenia tnącego, prawidłowo i stabilnie zamontowana do maszyny, która nie jest zużyta/zniszczona lub uszkodzona.
Miejsce zaczepienia uprząży (Rys. 1.K)	Prawidłowo umieszczone
Mechanizm szybkiego rozłączania (Rys. 20.A.3, Rys. 20.B.3, Rys. 20.C.4)	Działający. Musi umożliwiać szybkie odłączenie maszyny w razie niebezpieczeństwa.
Śruby na maszynie i urządzeniu tnącym	Dobrze dokręcone (niepoluzowane)
Urządzenie tnące (Rys. 1.D.1, Rys. 1.D.2, Rys. 1.D.3)	Nieuszkodzone i niezutyte.
Metalowe ostrze (jeśli występuje) (Rys. 1.D.2, Rys. 1.D.3)	Dobrze naostrzone
Filtr powietrza (Rys. 29.C)	Czysty

Przewody elektryczne i przewod świecy	Nieuszkodzone, aby zapobiec wytwarzaniu iskier.
Oslona świecy (Rys. 19.H)	Nieuszkodzona i prawidłowo zamontowana na świecy

6.2.2 Test funkcjonowania maszyny

Działanie	Wynik
Włączyć maszynę (par. 6.3)	Urządzenie tnące (Rys. 1.D.1, Rys. 1.D.2, Rys. 1.D.3.) nie powinno się obracać przy silniku pracującym na minimalnych obrotach.
Włączyć jednocześnie dźwignię regulacji obrotów silnika (Rys. 19.B) i dźwignię bezpieczeństwa obrotów silnika (Rys. 19.C).	Dźwignie powinny mieć swobodny i niewymuszony zakres ruchu.
Zwolnić dźwignię regulacji obrotów silnika (Rys. 19.B) i dźwignię bezpieczeństwa obrotów silnika (Rys. 19.C)	Dźwignie muszą automatycznie i szybko powrócić do pozycji neutralnej, a silnik musi powrócić do pracy na minimalnych obrotach.
Nacisnąć dźwignię regulacji obrotów silnika (Rys. 19.B)	dźwignia obrotów silnika pozostaje zablokowana (Rys. 19.B).
Uruchomić przełącznik uruchamiania/wyłączania silnika (Rys. 19.A)	Przełącznik powinien przesuwac się swobodnie z jednej pozycji na drugą.

⚠ Jeśli którykolwiek wynik różni się od danych wskazanych w poniższych tabelach, nie jest możliwe używanie maszyny! Zanieść maszynę do centrum serwisowego w celu dokonania przeglądu i naprawy.

6.3 URUCHOMIENIE

Przed uruchomieniem silnika:

1. ustawić maszynę stabilnie na podłożu;
2. zdjąć osłonę urządzenia tnącego (Rys. 1.M) (jeśli jest nałożona);
3. upewnić się, że ostrze (Rys. 1.D.2, Rys. 1.D.3) (jeśli zastosowane) nie dotyka ziemi ani innych przedmiotów.

6.3.1 Rozruch na zimno

⚠ Rozruch na zimno to uruchomienie wykonywane przynajmniej 5 minut od zatrzymania silnika lub po uzupełnieniu paliwa.

WAŻNE W celu uniknięcia deformacji, nie używać osłony rurowej wałka napędowego jako podparcia dla ręki lub kolana podczas uruchamiania.

WAŻNE W celu uniknięcia pęknięć, nie ciągnąć linki do samego końca, nie trzeć linką o krawędź jej otworu oraz stopniowo zwalniać uchwyt, unikając niekontrolowanego powrotu uchwytu

1. Skontrolować, czy przełącznik (Rys. 19.A) znajduje się w pozycji «I».
2. **tylko dla modeli ze starterem:** Załączyć starter, ustawiając dźwignię w położeniu «B» (Rys. 19.E).
3. Nacisnąć przycisk sterowania pompką paliwa (Rys. 19.F) 10 razy, aby ułatwić zapłon gaźnika. Upewnić się, że otwór jest zakryty palcem podczas naciskania przycisku.
4. Trzymać maszynę stabilnie wspartą na podłożu z jedną ręką na silniku, aby nie utracić kontroli podczas uruchamiania (Rys. 21).
5. Pociągnąć powoli uchwyt uruchamiania na długość 10-15 cm, aż do wycucia pewnego oporu, a następnie pociągnąć jeszcze kilka razy do momentu usłyszenia pierwszych odgłosów odpalania.
6. **tylko dla modeli ze starterem:** Wyłączyć starter, ustawiając dźwignię w położeniu «A» (Rys. 19.E).
7. Ponownie pociągnąć uchwyt uruchamiania, aż do prawidłowego odpalania silnika.
8. Uruchomić na krótko dźwignię obrotów silnika (Rys. 19.B) i ustawić silnik na minimalnych obrotach.
9. Przed użyciem maszyny pozostawić silnik pracujący na minimalnych obrotach przez co najmniej 1 minutę.

WAŻNE Jeżeli uchwyt linki rozruchowej jest wielokrotnie uruchamiany, silnik może zostać zalany, co utrudnia uruchomienie. W przypadku zalania silnika (zobacz par. 14).

6.3.2 Rozruch na ciepło

W celu wykonania rozruchu na ciepło (natychmiast po zatrzymaniu silnika) postępować według punktów 1 - 2 - 3 - 4 - 6 - 7 poprzedniej procedury.

6.4 PRACA

UWAGA Przed rozpoczęciem pracy po raz pierwszy, należy zapoznać się z maszyną i najważniejszymi technikami cięcia, próbując założyć prawidłowo uprząż, trzymać mocno maszynę i wykonywać ruchy odpowiednie do typu pracy.

W celu rozpoczęcia pracy, należy postępować w następujący sposób:

- zawsze zaczepiać maszynę do prawidłowo założonej uprząży (zobacz par. 6.1.1);
- zawsze mocno trzymać maszynę obiema rękami, z silnikiem po prawej stronie ciała i zespołem tnącym poniżej linii pasa.

6.4.1 Techniki pracy

6.4.1.a Głowica żytkowa

⚠ Używać TYLKO żytek nylonowych. Użycie drutów metalowych, drutów metalowych w otulinie PCV i/lub nieodpowiednich do głowicy, mogą one powodować poważne skałeczenia i zranienia.

⚠ Nie używać maszyny do zamiatania, nachylając głowicę żytkową. Moc silnika może spowodować wyrzucanie odłamków i małych kamieni na odległość 15 metrów lub więcej, powodując szkody i raniąc osoby.

a. Ścinanie w ruchu (Koszenie)

Przesuwać się do przodu regularnie, wykonując półkoliste ruchy podobne do tradycyjnego koszenia kosą, bez nachylania głowicy żytkowej podczas pracy (Rys. 22).

Próbować najpierw ścinać na odpowiedniej wysokości na małej powierzchni, aby później uzyskać jednakową wysokość ścinania poprzez trzymanie głowicy żytkowej w stałej odległości od terenu. Przy trudniejszym koszeniu, może być przydatne nachylenie głowicy żytkowej o około 30° w lewo.

⚠ Nie pracować tym sposobem, jeżeli istnieje możliwość wyrzucania przedmiotów, które mogą zranić osoby, zwierzęta lub spowodować szkody.

b. Ścinanie precyzyjne (Przycinanie)

Trzymać maszynę lekko nachyloną w taki sposób, aby część dolna głowicy żytkowej nie dotykała terenu i linia koszenia znajdowała się w wymaganym punkcie, utrzymując zawsze urządzenie tnące z dala od operatora.

c. Koszenie w pobliżu ogrodzeń /fundamentów

Przybliżać powoli głowicę żytkową do ogrodzeń, palików, skał, murów itp., unikając silnych uderzeń (Rys. 23).

Jeżeli żyłka uderzy w twardą przeszkodę może ulec zerwaniu lub zniszczeniu; jeżeli zostanie zaplątana na ogrodzeniu może gwałtownie się przetrwać.

W każdym razie, ścinanie w pobliżu chodników, fundamentów, murów itp. może powodować szybsze zużycie żyłki niż w przypadku normalnego użytkowania.

d. Koszenie wokół drzew

Przechodzić wokół drzew z lewej strony na prawą, zbliżając się powoli do pni w taki sposób, aby nie uderzać żyłką o drzewo, utrzymując głowicę lekko nachyloną do przodu (rys. 24).

Pamiętać, że nylonowa żyłka może przecinać lub uszkadzać małe krzaki i że uderzenie żyłki o pnie krzaków lub drzew z miękką korą może spowodować poważne uszkodzenie rośliny.

6.4.1.b Nóż 3-zębny, 4-zębny i 8-zębny

Cięcie rozpoczynać od górnej części roślin, schodząc ostrzem tnącym coraz niżej tak, aby ciąć gałęzie na małe kawałki (Rys. 25).

6.4.1.c Piła (jeśli jest dozwolona)

⚠ W celu użycia piły, tam gdzie jest to dozwolone, należy zawsze zamontować odpowiednią osłonę (rozdz. 4.4.2). Ostrze musi być zawsze dobrze naostrzone, aby zmniejszyć ryzyko odrzutu.

⚠ W przypadku wycinania małych drzew, należy przewidzieć kierunek upadku ściętego drzewa, biorąc pod uwagę także kierunek wiatru.

Aby uzyskać dobry rezultat cięcia małych drzew, cięcie należy wykonać szybkim ruchem w kierunku ciętej gałęzi lub pnia z silnikiem pracującym na maksymalnych obrotach.

Unikać używania prawego obszaru ostrza ponieważ z tej strony występuje wysokie ryzyko odrzutu lub zatrzymania ostrza, ze względu na kierunek obrotu (Rys. 26).

6.4.2 Regulacja długości żyłki głowicy podczas pracy

Maszyna ta wyposażona jest w głowicę z półautomatycznym wysuwem żyłki.

Długość żyłki głowicy należy wyregulować:

- gdy żyłka jest zużyta i krótsza;
- gdy obroty silnika są szybsze niż normalnie;
- kiedy zauważy się spadek wydajności cięcia.

Aby wysunąć nową żyłkę:

- uderzyć głowicą żyłkową o podłoże (rys. 27) przy dźwigni obrotów silnika wciśniętej do końca;
- żyłka jest uwalniana automatycznie i obcina żyłki (Rys. 32.A) odcina nadmiar żyłki.

6.5 WSKAZÓWKI DOTYCZĄCE UŻYTKOWANIA

Podczas użytkowania należy okresowo usuwać trawę, która zbiera się wokół maszyny tak, aby nie dopuścić do przegrzania silnika (Rys. 1.A), spowodowanego gromadzeniem się trawy pod osłoną urządzenia tnącego (Rys. 1.E.1, Rys 1.E.2).

Postępować w następujący sposób:

- zatrzymać urządzenie (par. 6.6);
- zdjąć osłonę świecy (Rys. 19.H);
- założyć rękawice robocze;
- usunąć nagromadzoną trawę za pomocą śrubokrętu, aby umożliwić właściwe chłodzenie silnika.

UWAGA *Podczas pierwszych 6-8 godzin pracy maszyny unikać używania silnika na najwyższych obrotach.*

6.6 ZATRZYMANIE

W celu zatrzymania urządzenia:

- zwolnić dźwignię regulacji obrotów silnika (Rys 19.B) i pozostawić w ruchu silnik na minimalnych obrotach przez kilka sekund;
- ustawić przełącznik (Rys. 19.A) w pozycji «O»;
- odczekać aż do całkowitego zatrzymania się urządzenia tnącego.

⚠ *Po doprowadzeniu obrotów silnika do minimalnej prędkości należy odczekać kilka sekund zanim urządzenie tnące zatrzyma się.*

WAŻNE *Zawsze zatrzymać maszynę podczas przemieszczania się pomiędzy strefami pracy.*

⚠ *Po wyłączeniu silnik może być bardzo gorący. Nie dotykać. Istnieje niebezpieczeństwo poparzenia.*

6.7 WSKAZÓWKI PO ZAKOŃCZENIU UŻYTKOWANIA

- Zdjąć osłonę świecy.
- Po unieruchomieniu urządzenia tnącego nałożyć osłonę ostrza.

- Odczekać, aż silnik wystygnie przed umieszczeniem maszyny w jakimkolwiek pomieszczeniu.
- Wyczyścić (par. 7.4).
- Sprawdzić, czy nie ma poluzowanych lub uszkodzonych części. W razie potrzeby wymienić uszkodzone części, dokręcić poluzowane śruby i nakrętki.

WAŻNE *Zatrzymać maszynę (par. 6.6), zdjąć osłonę świecy (Rys. 19.H) i zamontować osłonę ostrza za każdym razem, kiedy maszyna jest pozostawiana bez nadzoru.*

7. KONSERWACJA ZWYCZAJNA

7.1 INFORMACJE OGÓLNE

WAŻNE *Zasady bezpieczeństwa pracy zostały opisane w rozdz. 2. Postępować zgodnie z poniższymi instrukcjami, aby uniknąć poważnych zagrożeń i niebezpieczeństw podczas pracy maszyny.*

⚠ *Przed przystąpieniem do jakiegokolwiek czynności konserwacyjnej, należy:*

- **zatrzymać urządzenie;**
- **zdemontować osłonę świecy (Rys. 19..H);**
- **przy unieruchomionym urządzeniu tnącym, zamontować osłonę ostrza (za wyjątkiem przypadków interwencji bezpośrednio na ostrzu);**
- **odczekać, aż silnik wystygnie przed umieszczeniem maszyny w jakimkolwiek pomieszczeniu;**
- **założyć odpowiednią odzież, rękawice robocze i okulary ochronne;**
- **przeczytać instrukcję obsługi;**

• Częstotliwość i rodzaje czynności konserwacyjnych są przedstawione w "Tabeli konserwacji" (patrz rozdz. 13). Niniejsza tabela została opracowana w celu ułatwienia czynności zmierzających do utrzymania wydajności urządzenia i zapewnienia warunków bezpiecznego eksploatacji. Są w niej podane najważniejsze czynności oraz częstotliwość ich wykonywania. Wykonać odpowiednie czynności konserwacyjne, przestrzegając terminu przeglądu.

- Stosowanie nieoryginalnych części zamiennych i akcesoriów może mieć negatywny wpływ na działanie i bezpieczeństwo maszyny. Producent nie ponosi żadnej odpowiedzialności za uszkodzenia lub obrażenia ciała spowodowane przez tego typu produkty.
- Oryginalne części zamienne dostarczane są przez warsztaty serwisowe i autoryzowanych dealerów.

WAŻNE Wszystkie czynności konserwacyjne i regulacyjne maszyny nieopisane w niniejszej instrukcji powinny być wykonywane przez sprzedawcę lub w autoryzowanym Centrum Serwisowym.

7.2 PRZYGOTOWANIE MIESZANKI PALIWOWEJ

Ta maszyna jest wyposażona w silnik dwusuwowy, który wymaga mieszanki paliwowej składającej się z benzyny i oleju smarowego.

WAŻNE Użycie samej benzyny uszkadza silnik i powoduje utratę gwarancji.

WAŻNE Używać wyłącznie paliw i środków smarnych wysokiej jakości w celu utrzymania osiągniętych i zapewnienia trwałości podzespołów mechanicznych.

7.2.1 Charakterystyka benzyny

Używać wyłącznie benzyny bezołowiowej (benzyna zielona) o liczbie oktanowej nie niższej niż 90 LO.

WAŻNE Benzyna bezołowiowa wykazuje tendencję do tworzenia osadów w zbiorniku jeżeli jest przechowywana dłużej niż 2 miesiące. Zawsze używać świeżej benzyny!

7.2.2 Charakterystyka oleju

Stosować tylko olej syntetyczny wysokiej jakości, odpowiedni dla silników dwusuwowych. Państwo Sprzedawca posiada oleje specjalnie opracowane dla silnika tego rodzaju, które są w stanie zapewnić wysoką ochronę.

WAŻNE Zawartość procentową oleju i benzyny do zastosowania zamieszczono w tabeli „DANE TECHNICZNE”.

7.2.3 Przygotowanie i przechowywanie mieszanki paliwowej

W celu przygotowania mieszanki:

1. włączyć do homologowanego kanistra około połowy ustalonej ilości benzyny;
2. włączyć cały olej;
3. włączyć pozostałą część benzyny;
4. zamknąć korek i energicznie wstrząsać.

WAŻNE Mieszanka ulega starzeniu. Nie przygotowywać zbyt dużej ilości mieszanki, aby uniknąć tworzenia się osadów.

WAŻNE Należy wyraźnie oznakować pojemniki z mieszanką i z benzyną, aby uniknąć pomyłki w momencie ich używania.

WAŻNE Okresowo czyścić pojemniki z benzyną i mieszanką w celu usunięcia ewentualnych osadów.

7.3 UZUPEŁNIANIE PALIWA

Przed uzupełnieniem paliwa:

1. energicznie wstrząsnąć kanistrem z mieszanką;
2. ustawić maszynę w płaskim położeniu w stabilnej pozycji, korkiem zbiornika mieszanki skierowanym do góry (Rys. 19.G).

UWAGA Na korku zbiornika mieszanki paliwowej (Rys. 19.G) obecny jest taki symbol:



Zbiornik mieszanki paliwowej.

3. Wyczyścić korek zbiornika mieszanki oraz obszar wokół korka, aby zapobiec przedostaniu się zanieczyszczeń podczas uzupełniania.
4. Otworzyć ostrożnie korek zbiornika, pozwalając na stopniowe rozładowanie ciśnienia.
5. Powoli wlać paliwo przy użyciu lejki. Nie napełniać zbiornika aż po brzegi.

7.4 CZYSZCZENIE MASZYN I SILNIKA

Po użyciu zawsze wyczyścić maszynę.

W celu zmniejszenia zagrożenia pożarowego:

- utrzymywać maszynę, a w szczególności silnik, wolne od resztek trawy, liści lub nadmiaru smaru
- często czyścić skrzydełka cylindra sprężonym powietrzem oraz czyścić obszar tłumika ze ścinków, gałązek, liści lub innych pozostałości.

Aby nie dopuścić do przegrzania i uszkodzenia silnika, kratki wlotu powietrza chłodzenia muszą być zawsze czyste i wolne od ścinków i innych pozostałości.

7.5 NAKRĘTKI I ŚRUBY MOCUJĄCE

- Śruby i nakrętki powinny być dobrze dokręcone, aby mieć pewność, że urządzenie znajduje się zawsze w stanie gotowym do bezpiecznej eksploatacji.
- Systematycznie sprawdzać, czy uchwyty są dobrze zamocowane.

8. KONSERWACJA NADZWYCZAJNA

8.1 SMAROWANIE PRZEKŁADNI KĄTOWEJ

Smarować smarem na bazie litu.

Wyjąć śrubę (Rys. 28.A) i wprowadzić smar, obracając ręcznie wał, aż do wypłynięcia smaru; następnie zamontować śrubę (Rys. 28.A).

8.2 SMAROWANIE GIĘTKIEGO WAŁKA

Smarować smarem na bazie litu.

1. Odłączyć rurę (Rys. 28.B) od strony silnika;
2. wyjąć giętki wałek (Rys. 28.C);
3. nałożyć smar, obracając ręcznie wałek do momentu rozsmarowania smaru na całej jego powierzchni; następnie zamontować wszystkie elementy (par. 4.6)

8.3 CZYSZCZENIE FILTRA POWIETRZA

WAŻNE *Czyszczenie filtra powietrza ma zasadnicze znaczenie dla prawidłowego działania oraz trwałości maszyny. Nie pracować bez filtra bądź z uszkodzonym filtrem, aby trwale nie uszkodzić silnika.*

Czyszczenie wykonywać co 15 godzin pracy.

• Typ I

Aby wyczyścić filtr:

1. odkręcić śruby (Rys. 29.B), zdemonstować pokrywę (Rys. 29.A) i wyjąć element filtrujący (Rys. 29.C);
2. dmuchać sprężonym powietrzem od wewnątrz w celu usunięcia pyłu i zanieczyszczeń (Rys. 30);
3. zamontować element filtrujący (Rys.29.C) oraz pokrywę (Rys. 29.A), dokręcając śruby (Rys. 29.B).

• Typ II

Aby wyczyścić filtr:

1. odkręcić pokrętko (Rys. 29.B), zdemonstować pokrywę (Rys. 29.A) i wyjąć element filtrujący (Rys. 29.C);
2. dmuchać sprężonym powietrzem od wewnątrz w celu usunięcia pyłu i zanieczyszczeń (Rys. 30);
3. zamontować element filtrujący (Rys. 29.C) oraz pokrywę (Rys. 29.A), dokręcając pokrętko (Rys. 29.D).

8.4 ŚWIECA

Okresowo zdemonstować i wyczyścić świecę, usuwając ewentualne osady za pomocą metalowej szczoteczki (Rys. 31).

Sprawdzić i przywrócić prawidłową odległość między elektrodami (Rys. 31).

Zamontować świecę, dokręcając ją do oporu za pomocą dołączonego do wyposażenia klucza.

Świecę należy wymienić, zastępując ją świecą o analogicznych parametrach w przypadku przepalonych elektrod lub uszkodzonej izolacji i niezależnie od stanu po każdych 100 godzinach działania.

8.5 KONSERWACJA URZĄDZENIA TNĄCEGO

Podczas interwencji dotyczących urządzenia tnącego, należy zwrócić uwagę, że urządzenie tnące może poruszać się, nawet jeżeli przewód świecy jest odłączony.

W urządzeniu tym konieczne jest użycie urządzeń tnących posiadających kod wskazany w tabeli Danych Technicznych.

Biorąc pod uwagę ewolucję produktu, wyżej wymienione urządzenia tnące mogą być zastąpione z czasem przez inne, o analogicznych cechach zamienności i tym samym bezpieczeństwie funkcjonowania.

⚠ Nie dotykać urządzenia tnącego dopóki przewód świecy nie zostanie odłączony i przed całkowitym zatrzymaniem się urządzenia tnącego.

⚠ Stosować rękawice ochronne.

8.5.1 Ostrzenie/Wyważenie ostrza

⚠ Z powodów bezpieczeństwa należy wykonywać ostrzenie i wyważenie ostrza w wyspecjalizowanym Centrum serwisowym wyposażonym w sprzęt niezbędny do wykonania takich operacji. Pozwala to uniknąć ryzyka uszkodzenia ostrza tnącego i sprawienia, że będzie ono niestabilne podczas użytkowania.

Noże 3-zębne, 4-zębne i 8-zębne mogą być używane z obydwu stron. Gdy jedna strona zębów jest zużyta, można obrócić ostrze i używać drugiej strony zębów.

Gdy obie strony ostrza są zużyte, należy wykonać ostrzenie.

⚠ Nie ma możliwości odwrócenia piły i dlatego może być używana tylko z jednej strony.

8.5.2 Wymiana ostrza

⚠ Ostrze nie może nigdy być naprawiane; należy natychmiast wymienić je jak tylko zostaną zauważone początki pęknięcia lub, gdy zostanie przekroczona granica ostrzenia.

W celu przeprowadzenia czynności wymiany, patrz rozdz. 4.5.3, rozdz. 4.5.4.

8.5.3 Wymiana żyłki głowicy żyłkowej

• Typ I

Stosować się do kolejności podanej na (Rys. 33).

• Typ II

Przeciąć nową żyłkę na wskazanej długości (Rys. 34.A).

4. Obrócić pokrętko nawijania (Rys. 35.A), aż do wyrównania znaku wskazanego na pokrętkle (Rys. 35.B) ze znakiem na korpusie głowicy żyłkowej (Rys. 35.C).
5. Wsunąć końcówkę żyłki (rys. 35.D) do jednego z dwóch otworów i wyjąć żyłkę przez drugi otwór.
6. Wyrównać końcówki żyłki wychodzące z obu otworów.
7. Obrócić pokrętko nawijania (Rys. 36.A) zgodnie z kierunkiem strzałek, aby nawinąć żyłkę, uważając, aby z obu otworów wystawały odcinki żyłki o długości około 175 mm (Rys. 36.B).

W przypadku, gdy w głowicy pozostała stara żyłka lub w przypadku, gdy pękła ona w środku, należy ją usunąć, tak jak opisano to poniżej:

1. nacisnąć języczki po obu stronach głowicy żyłkowej w punkcie oznaczonym „PUSH” (Rys. 37.A) i odłączyć dolną część głowicy (Rys. 37.B);
2. wyjąć żyłkę, która pozostała w środku;
3. umieścić z powrotem szpulę (rys. 38.A) na swoim miejscu;
4. zamknąć głowicę przez zaczeplenie języczków (Rys. 38.B) w odpowiednich otworach (Rys. 38.C), wciskając je aż do usłyszenia „kliknięcia”, które oznacza blokadę dolnej części głowicy (Rys. 38.D) w jej pozycji.

8.6 OSTRZENIE OBCINAKA ŻYŁKI

1. Wyjąć obcinak żyłki (Rys. 32.A) z ostony (Rys. 32.B), odkręcając śrubę (Rys. 32.C).
2. Zamocować obcinak żyłki (Rys. 32.A) w imadle i naostrzyć go przy pomocy płaskiego pilnika, starając się zachować oryginalny kąt krawędzi tnącej.
3. Zamocować obcinak żyłki (Rys. 32.A) na ostonie (Rys. 32.B).

8.7 REGULOWANIE MINIMALNYCH OBROTÓW

⚠ Jeżeli urządzenie tnące porusza się przy silniku pracującym z minimalną prędkością obrotową należy skontaktować się ze sprzedawcą w celu prawidłowego wyregulowania silnika:

8.8 GAŹNIK

Gaźnik jest regulowany fabrycznie w sposób zapewniający maksymalne osiągi w każdych warunkach użytkowania przy minimalnej emisji szkodliwych gazów i z zachowaniem obowiązujących przepisów.

W przypadku niskich osiągnięć należy skontaktować się ze sprzedawcą w celu sprawdzenia spalania oraz silnika.

9. MAGAZYNOWANIE

WAŻNE Zasady bezpieczeństwa podczas czynności konserwacyjnych opisane są w par. 2.4. Postępować zgodnie z poniższymi instrukcjami, aby uniknąć poważnych zagrożeń i niebezpieczeństw podczas pracy maszyny.

Jeżeli maszyna ma być przechowywana przez okres dłuższy niż 2-3 miesiące należy wykonać kilka czynności w celu uniknięcia problemów podczas wznowiania pracy oraz trwałego uszkodzenia silnika.

Przed schowaniem maszyny:

1. Opróżnić zbiornik paliwa. Czynność wykonać na wolnym powietrzu i przy zimnym silniku.
2. Uruchomić silnik i pozostawić w ruchu na minimalnych obrotach do jego zatrzymania się, aby zużyć całe paliwo pozostałe w gaźniku.
3. Pozostawić silnik do ostygnięcia.
4. Zdjąć ostonę świecy (Rys. 19.H).
5. Dokładnie wyczyścić maszynę.
6. Sprawdzić maszynę pod kątem uszkodzeń. Jeśli to konieczne, skontaktować się z autoryzowanym centrum serwisowym.
7. Przechowywać maszynę:

- w suchym środowisku;
- zabezpieczoną przed wpływami atmosferycznymi;
- z prawidłowo zamontowaną osłoną ostrza;
- w miejscu niedostępnym dla dzieci;
- Należy upewnić się, że usunięte zostały kluczce lub narzędzia używane do konserwacji.

Podczas ponownego uruchamiania maszyny przygotować ją w sposób podany w rozdziale „6. Użytkowanie maszyny”.

10. PRZEMIESZCZANIE I TRANSPORT

Podczas przenoszenia lub transportu maszyny należy:

- Zatrzymać urządzenie.
- Zdjąć osłonę świecy (Rys. 19.H).
- Założyć grube rękawice robocze.
- Po unieruchomieniu urządzenia tnącego nałożyć osłonę ostrza.
- Chwytać urządzenie jedynie za uchwyty i kierować urządzenie tnące w kierunku przeciwnym do kierunku ruchu.

Podczas transportu urządzenia na pojeździe samochodowym, należy:

- ustawić urządzenie tak, aby nie stwarzać dla nikogo zagrożeń;
- przymocować je mocno do środka transportu za pomocą lin lub łańcuchów, aby uniknąć przewrócenia się urządzenia, uszkodzenia i wycieku paliwa.

11. SERWIS I NAPRAWA

Niniejsza instrukcja zawiera wszelkie informacje niezbędne do posługiwania się maszyną i poprawnego wykonania podstawowych czynności z zakresu konserwacji dokonywanych przez samego użytkownika. Wszystkie czynności regulacyjne i konserwacyjne nieopisane w niniejszej instrukcji powinny być wykonane przez sprzedawcę lub w autoryzowanym punkcie serwisowym, dysponujących wiedzą i sprzętem umożliwiającym właściwe wykonanie czynności konserwacyjnych przy zapewnieniu odpowiedniego stopnia bezpieczeństwa urządzenia.

Czynności wykonane przez nieodpowiednie serwisy lub osoby niekompetentne powodują utratę wszystkich praw konsumenta, udzielonych gwarancji oraz zwalniają producenta z jakichkolwiek zobowiązań i z odpowiedzialności prawnej.

- Naprawy i serwis gwarancyjny mogą być przeprowadzane jedynie przez autoryzowane centra serwisowe.

- Autoryzowane centra serwisowe korzystają jedynie z oryginalnych części zamiennych. Części zamienne i oryginalne akcesoria zostały opracowane specjalnie do tego typu urządzeń.
- Nieoryginalne części zamienne i akcesoria nie są zatwierdzone przez producenta, ich stosowanie powoduje utratę gwarancji.
- Zaleca się, aby raz w roku skontrolować działanie urządzenia w autoryzowanym centrum serwisowym w celu jego konserwacji, napraw serwisowych i kontroli urządzeń zabezpieczających.

12. ZAKRES GWARANCJI

Wady produkcyjne i materiałowe są objęte pełną gwarancją. Użytkownik powinien dokładnie przestrzegać instrukcji podanych w załączonej dokumentacji.

Gwarancja nie obejmuje uszkodzeń spowodowanych w wyniku:

- niezapoznania się użytkowników z załączoną dokumentacją;
- niedbałości;
- nieprawidłowego lub niedozwolonego użytkowania maszyny lub montażu;
- używania nieoryginalnych części zamiennych;
- używania akcesoriów niedostarczonych lub niezatwierdzonych przez producenta.

Gwarancja nie obejmuje:

- naturalnego zużycia części eksploatacyjnych, takich jak narzędzia tnące, śruby zabezpieczające;
- Normalnego zużycia.

Kupujący podlega przepisom prawa danego kraju. Niniejsza gwarancja w żaden sposób nie ogranicza praw, które przysługują kupującemu w ramach tych przepisów.

13. TABELA CZYNNOŚCI KONSERWACYJNYCH

Częstotliwość	Czynność																			
	MASZYNA					SILNIK														
Kontrola wszystkich mocowań (patrz rozdz. 7.5)	✓																			
Każdego przed rozpoczęciem użytkowania	✓	✓																		
15 godzin								✓												
30 godzin			✓														✓			
45 godzin			✓																	
60 godzin			✓																	
75 godzin			✓																	
90 godzin			✓																	
105 godzin			✓																	
120 godzin			✓																	
135 godzin			✓																	
150 godzin			✓																	
165 godzin			✓																	
180 godzin			✓																	
195 godzin			✓																	
210 godzin			✓																	
225 godzin			✓																	
240 godzin			✓																	
255 godzin			✓																	
270 godzin			✓																	
285 godzin			✓																	
300 godzin			✓																	

* Czynności do wykonania przez Sprzedawcę lub przez Autoryzowane centrum serwisowe

14. IDENTYFIKACJA USTEREK

USTERKA	MOŻLIWA PRZYCZYNA	SPOSÓB USUNIĘCIA
1. Silnik nie uruchamia się lub jego ruch nie jest utrzymany	Nieprawidłowa procedura rozruchu.	Stosować się do instrukcji (patrz rozdz. 6.3)
	Zabrudzona świeca lub nieprawidłowa odległość między elektrodami	Skontrolować świecę (zobacz par. 8.4).
	Zatkany filtr powietrza	Wyczyścić i/lub wymienić filtr (zobacz par. 8.3).
	Problemy związane ze spalaniem	Skontaktować się z autoryzowanym centrum serwisowym.
2. Silnik uruchamia się, ale ma niską moc.	Zatkany filtr powietrza	Wyczyścić i/lub wymienić filtr (zobacz par. 8.3).
	Problemy związane ze spalaniem	Skontaktować się z autoryzowanym centrum serwisowym.
3. Silnik działa nieregularnie lub brak mocy pod obciążeniem	Zabrudzona świeca lub nieprawidłowa odległość między elektrodami	Skontrolować świecę (zobacz par. 8.4).
	Problemy związane ze spalaniem	Skontaktować się z autoryzowanym centrum serwisowym.
4. Silnik dymi nadmiernie	Zły skład mieszanki paliwowej	Przygotować mieszankę zgodnie z instrukcjami (zobacz par. 7.2)
	Problemy związane ze spalaniem	Skontaktować się z autoryzowanym centrum serwisowym.
5. Zalenie silnika	Uchwyt uruchamiania był wielokrotnie uruchamiany z włączonym starterem.	Zdemontować świecę (Rys. 31) i lekko pociągnąć uchwyt linki rozruchowej (Rys. 19.I), aby usunąć nadmiar paliwa; następnie osuszyć elektrody świecy i zamontować świecę w silniku.
6. Urządzenie tnące porusza się przy silniku pracującym z minimalną prędkością obrotową	Błędna regulacja spalania	Skontaktować się z autoryzowanym centrum serwisowym.
7. Maszyna zaczyna nieprawidłowo wibrować	Uszkodzone lub poluzowane części.	Zatrzymać maszynę i odłączyć przewód świecy (Rys. 19.H). Sprawdzić ewentualne uszkodzenia. Sprawdzić, czy występują części poluzowane i dokręcić je. Zlecić kontrole, wymianę lub naprawy w autoryzowanym centrum serwisowym.
8. Maszyna uderzyła ciało obce	Uszkodzone lub poluzowane części.	Zatrzymać maszynę i odłączyć przewód świecy (Rys. 19.H). Sprawdzić ewentualne uszkodzenia. Sprawdzić, czy występują części poluzowane i dokręcić je. Zlecić kontrole, wymianę lub naprawy w autoryzowanym centrum serwisowym.

Jeżeli po wykonaniu czynności opisanych powyżej usterki będą nadal się utrzymywać, należy skontaktować się ze sprzedawcą.