



IT Soffiatore da giardino con motore a combustione interna portato a spalla

MANUALE DI ISTRUZIONI

ATTENZIONE: prima di usare la macchina, leggere attentamente il presente libretto.

BG Обдувач за градина с двигател с вътрешно горене, носен на рамо

УПЪТВАНЕ ЗА УПОТРЕБА

ВНИМАНИЕ: преди да използвате машината прочетете внимателно настоящата книжка.

BS Baštenski duvač lišća s motorom s unutrašnjim sagorjevanjem za nošenje preko ramena

UPUTSTVO ZA UPOTREBU

PAŽNJA: prije nego što koristite ovu mašinu, pažljivo pročitajte priručnik s uputama.

CS Zahradní foukač s motorem s vnitřním spalováním, nesený na rameni

NÁVOD K POUŽITÍ

POZOR: Před použitím stroje si pozorně přečtěte tento návod k použití.

DA Løvlæser til have med intern forbrændingsmotor og skulderrem

BRUGSANVISNING

ADVARSEL: Læs instruktionsbogen omhyggeligt igennem, før du tager denne maskine i brug.

DE Rucksack Laubbläser mit Verbrennungsmotor

GEBRAUCHSANWEISUNG

ACHTUNG: vor Inbetriebnahme des Geräts die Gebrauchsanleitung aufmerksam lesen.

EL Φορητός φυσητήρας πλάτης για κήπους με κινητήρα εσωτερικής καύσης

ΟΔΗΓΙΕΣ ΧΡΗΣΗΣ

ΠΡΟΣΟΧΗ: πριν χρησιμοποιήσετε το μηχάνημα, διαβάστε προσεκτικά το παρόν εγχειρίδιο.

EN Back-pack powered blower

OPERATOR'S MANUAL

WARNING: read thoroughly the instruction booklet before using this machine.

ES Soplador de jardín de mochila con motor de combustión interna

MANUAL DE INSTRUCCIONES

ATENCIÓN: antes de utilizar esta máquina, lea atentamente el manual de instrucciones.

ET Seljas kantav sise põlemismootoriga aiapuhur

KASUTUSJUHEND

ETTEVAATUST: enne masina kasutamist lugeda tähepanelikult käesolevat kasutusjuhendit.

FI Selässä kannettava puutarhakäyttöön tarkoitettu puhallin, jossa on polttomoottori

KÄYTTÖOHJEET

VAROITUS lue käyttöopas huolellisesti ennen koneenkäyttöä.

FR Souffleur de jardin portatif avec moteur à combustion interne

MANUEL D'UTILISATION

ATTENTION: lire attentivement le manuel avant d'utiliser cette machine.

HR Vrtni puhač lišća s motorom s unutarnjim izgaranjem, za nošenje na ramenu

PRIRUČNIK ZA UPORABU

POZOR: Prije nego pristupite uporabi stroja, pažljivo pročitajte upute.

HU Vállon hordozható kerti lombfúvó belső égésű motorral

HASZNÁLATI UTASÍTÁS

FIGYELEM: a gép használatá előtt olvassa el figyelmesen a jelen kézikönyvet!

LT Ant peties nešiojamas sodo pūstuvus su vidaus degimo varikliu

NAUDOJIMO INSTRUKCIJOS

DĖMESIO: prieš naudojant prietaisą, būtina atidžiai susipažinti suvartotojo vadovu.

LV Uz muguras pārnēsājams dārza pūtējs ar iebūvētu iekšdedzes dzinēju

LIETOŠANAS INSTRUKCIJA

UZMANĪBU: pirms aparāta lietošanai rūpīgi izlasiet dotoinstrukciju.

МК Раздувачот за градини со мотор на внатрешно согорување којшто се носи на раменици
УПАТСТВА ЗА УПОТРЕБА

ВНИМАНИЕ: пред да ја употребите машината, внимателно прочитајте го упатството за употреба.

NL Op de schouder gedragen tuinblazer met interne verbrandingsmotor
GEBRUIKERSHANDLEIDING

LET OP: Voordat u de deze machine gaat gebruiken dient u eerst deze handleiding aandachtig door te lezen.

NO Løvbåser med indre forbrenningsmotor bæret på skulderen

INSTRUKSJONSBOK

ADVARSEL: Les denne bruksanvisningen nøye før du bruker maskinen.

PL Ogrodowa przenośna dmuchawa na ramię z silnikiem spalinowym

INSTRUKCJE OBSŁUGI

UWAGA: Przed użyciem urządzenia przeczytaj uważnie niniejszą instrukcję.

PT Soprador de jardim com motor de combustão interna carregado nos ombros

MANUAL DE INSTRUÇÕES

ATENÇÃO! Antes de usar a moto-roçadeira, ler com atenção este manual de instruções.

RO Suflantă de grădină cu motor cu combustie internă, purtată pe umăr

MANUAL DE INSTRUCȚIUNI

ATENȚIE: înainte de a utiliza mașina, citiți cu atenție manualul de față.

RU Садовая воздуходувка с двигателем внутреннего сгорания с наплечными ремнями

РУКОВОДСТВО ПО ЭКСПЛУАТАЦИИ

ВНИМАНИЕ: Прежде чем пользоваться оборудованием, внимательно прочтите это руководство по эксплуатации.

SK Záhradný fúkač s motorom s vnútorným spaľovaním, nesený na ramene

NÁVOD NA POUŽITIE

UPOZORNENIE: pred použitím stroja si pozorne prečítajte tento návod.

SL Nahrbtni vrtni puhalnik z motorjem z notranjim zgorevanjem

PRIROČNIK ZA UPORABO

POZOR: Preden uporabite stroj, pazljivo preberite priročnik z navodili.

SR Baštenski duvač lišća s motorom s unutrašnjim sagorevanjem za nošenje preko ramena

PRIRUČNIK SA UPUTSTVIMA

PAŽNJA: pre korišćenja mašine pažljivo pročitati ovaj priručnik.

SV Bärbar lövbåser för trädgårdsbruk med intern förbränningsmotor

BRUKSANVISNING

WARNING: Läs igenom hela detta häfte innan du använder maskinen.

TR Omuzda taşınan, içten yanmalı motora sahip bahçe üfleycisi

KULLANIM KILAVUZU

DIKKAT! Makineyi kullanmadan önce talimatlar içeren kilavuzu dikkatle okuyun.

ITALIANO - Istruzioni Originali	IT
БЪЛГАРСКИ - Инструкция за експлоатация	BG
BOSANSKI - Prijevod originalnih uputa	BS
ČESKY - Překlad původního návodu k používání	CS
DANSK - Oversættelse af den originale brugsanvisning	DA
DEUTSCH - Übersetzung der Originalbetriebsanleitung	DE
ENGLISH - Translation of the original instruction	EN
ESPAÑOL - Traducción del Manual Original	ES
EESTI - Algpärase kasutusjuhendi tõlge	ET
SUOMI - Alkuperäisten ohjeiden käännös	FI
FRANÇAIS - Traduction de la notice originale	FR
HRVATSKI - Prijevod originalnih uputa	HR
MAGYAR - Eredeti használati utasítás fordítása	HU
LIETUVIŠKAI - Originalių instrukcijų vertimas	LT
LATVIEŠU - Instrukciju tulkojums no oriģināl valodas	LV
МАКЕДОНСКИ - Превод на оригиналните упатства	MK
NEDERLANDS - Vertaling van de oorspronkelijke gebruiksaanwijzing	NL
NORSK - Oversettelse av den originale bruksanvisningen	NO
POLSKI - Tłumaczenie instrukcji oryginalnej	PL
ROMÂN - Traducerea manualului fabricantului	RO
РУССКИЙ - Перевод оригинальных инструкций	RU
SLOVENSKY - Preklad pôvodného návodu na použitie	SK
SLOVENŠČINA - Prevod izvirnih navodil	SL
SRPSKI - Prevod originalnih uputstva	SR
SVENSKA - Översättning av bruksanvisning i original	SV

1

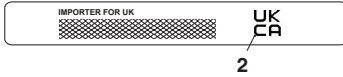

2

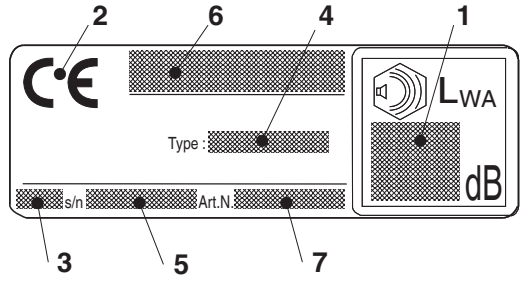
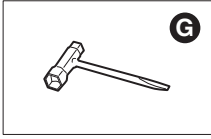

2

6

4

1

3

5

7

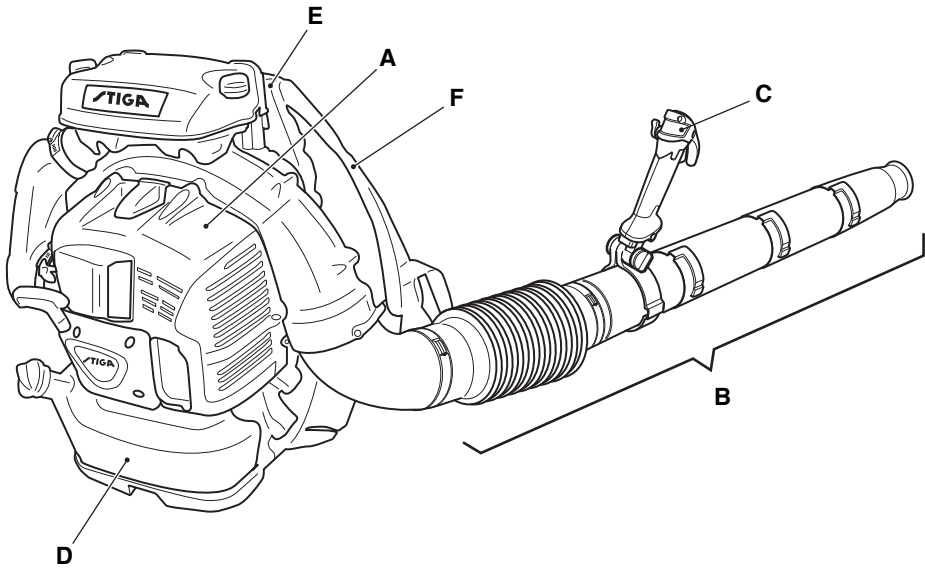

2

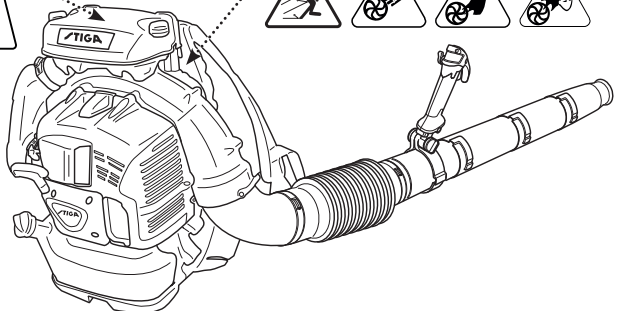
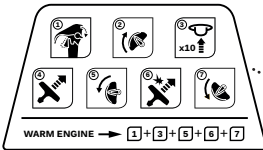

3

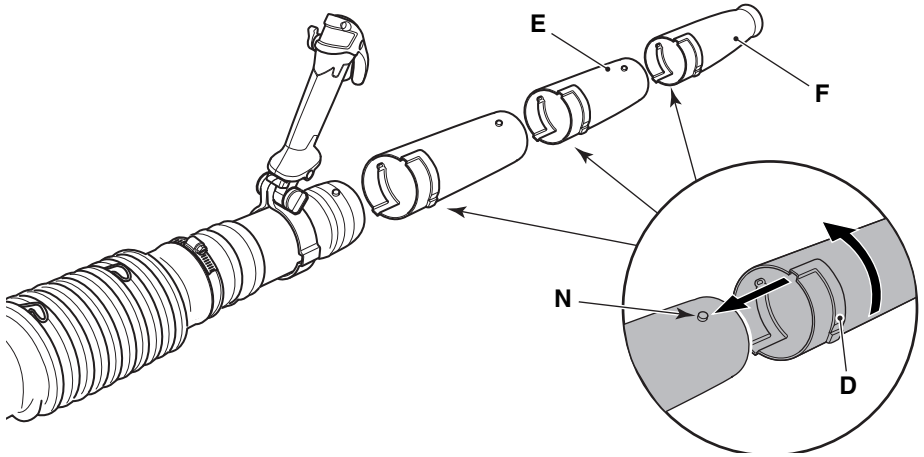
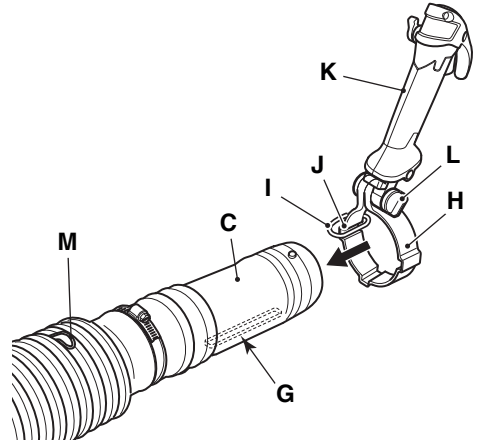
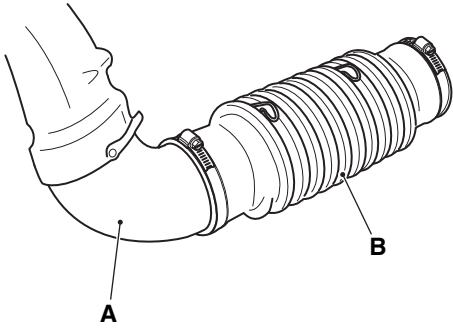

4

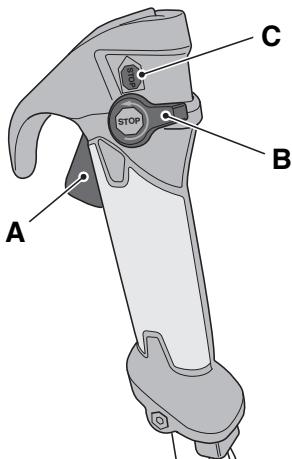

5

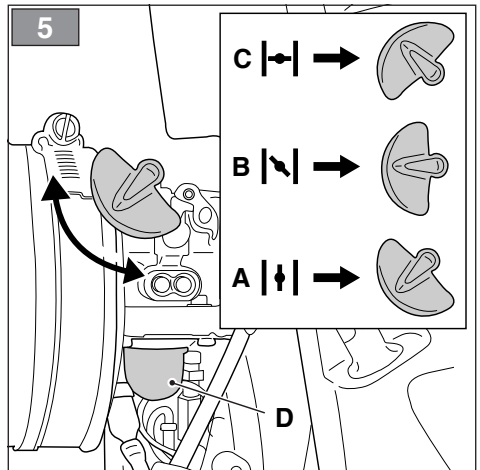

6

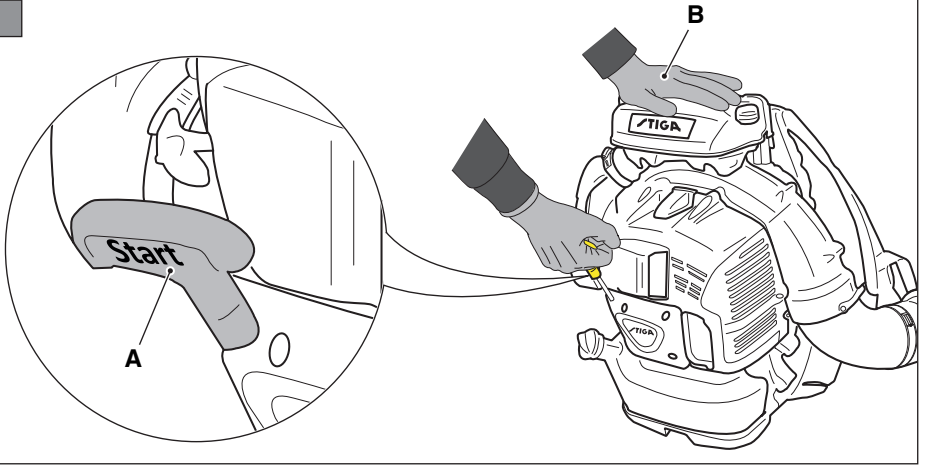

7

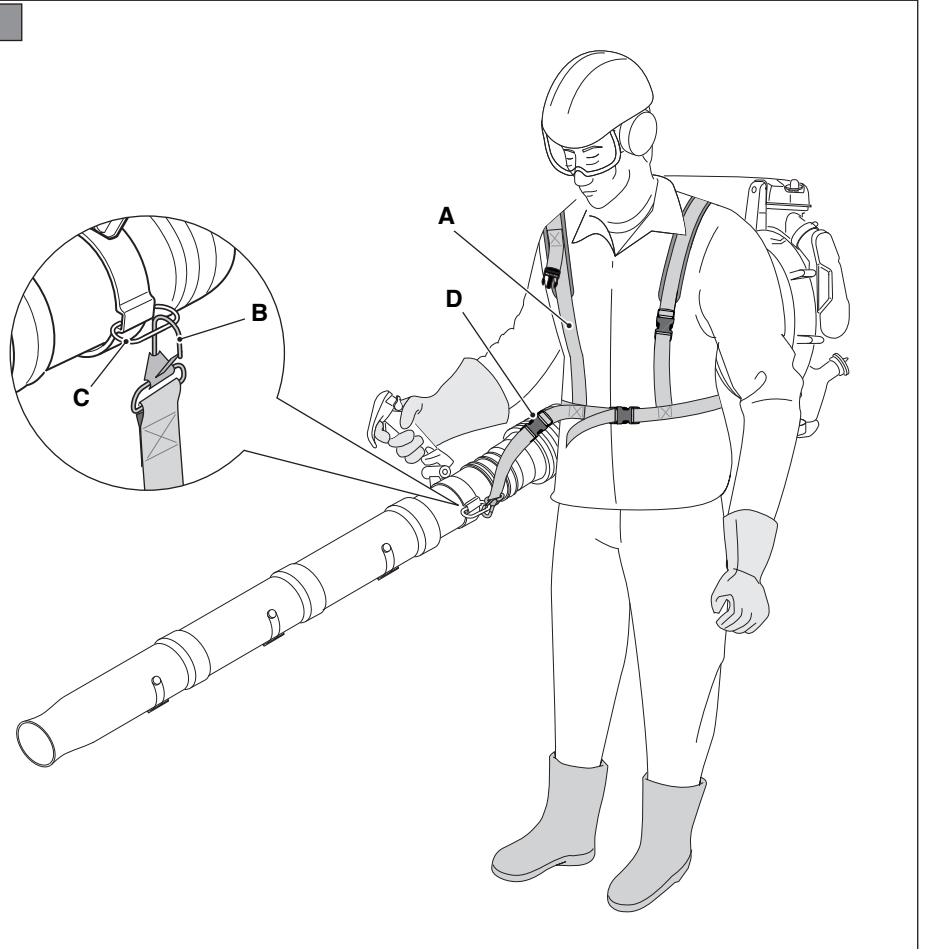

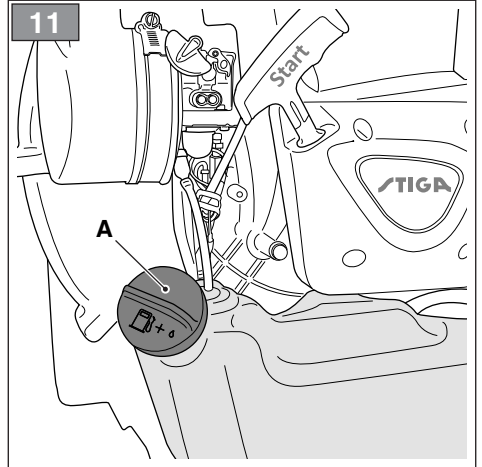
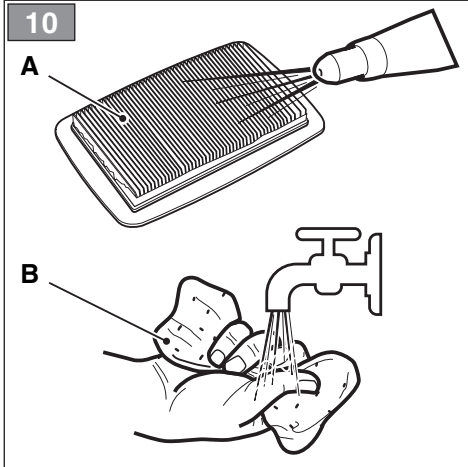
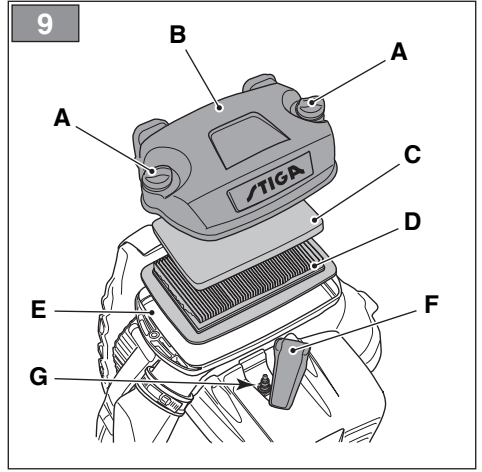
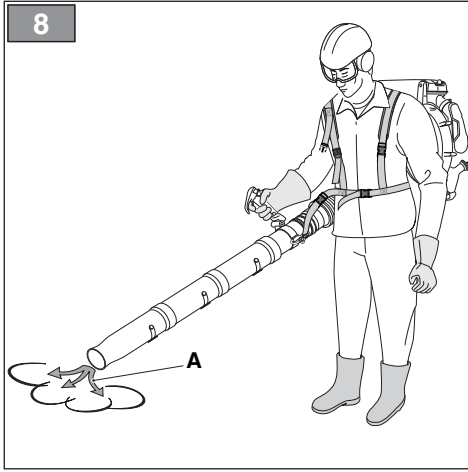

[1]	DATI TECNICI		BP 375
[2]	Cilindrata	cm ³	75,6
[3]	Potenza	kW	3,1
[4]	Numero di giri al minimo	min ⁻¹	2600 ± 300
[5]	Velocità massima di rotazione del motore	min ⁻¹	7300
[6]	Portata volumetrica dell'aria	m ³ /s	0,417
[7]	Velocità massima dell'aria	m/s	100
[8]	Capacità del serbatoio carburante	cm ³	2100
[9]	Miscela (Benzina : Olio 2 tempi)		40:1
[10]	Candela		BOSCH USR7AC TORCH CMR7H CHAMPION RZ7C
[11]	Candela, distanza elettrodi	mm	0,6 - 0,7
[12]	Peso (con serbatoio vuoto)	kg	11,6
[13]	Dimensioni		
[14]	Lunghezza	mm	535
[15]	Larghezza	mm	350
[16]	Altezza	mm	545
[17]	Livello di pressione sonora	dB(A)	100
[18]	Incertezza di misura	dB(A)	3
[19]	Livello di potenza sonora misurato	dB(A)	109
[18]	Incertezza di misura	dB(A)	3
[20]	Livello di potenza sonora garantito	dB(A)	112
[21]	Vibrazioni trasmesse alla mano sull'impugnatura	m/s ²	2,0
[18]	Incertezza di misura	m/s ²	1,5

(*) ATTENZIONE! Il valore delle vibrazioni può variare in funzione dell'utilizzo della macchina e del suo allestimento ed essere superiore a quello indicato. È necessario stabilire le misure di sicurezza a protezione dell'utilizzatore che devono basarsi sulla stima del carico generato dalle vibrazioni nelle condizioni reali di utilizzo. A tale proposito devono essere prese in considerazione tutte le fasi del ciclo di funzionamento quali ad esempio, lo spegnimento o il funzionamento a vuoto.

<p>PL - DANE TECHNICZNE</p> <p>[1] Pojemność silnika</p> <p>[2] Moc</p> <p>[3] Liczba obrotów przy minimalnych obrotach silnika</p> <p>[4] Maksymalna prędkość obrotowa silnika</p> <p>[5] Objętościowe natężenie przepływu powietrza</p> <p>[6] Maksymalna prędkość powietrza</p> <p>[7] Pojemność zbiornika paliwa</p> <p>[8] Mieszanka (Benzyna : Olej do silnika 2-suwowego)</p> <p>[9] Świeca zapłonowa</p> <p>[10] Świeca zapłonowa, przerwa iskrowa</p> <p>[11] Ciężar (z pustym zbiornikiem)</p> <p>[12] Wymiary</p> <p>[13] Długość</p> <p>[14] Szerokość</p> <p>[15] Wysokość</p> <p>[16] Poziom ciśnienia akustycznego</p> <p>[17] Błąd pomiaru</p> <p>[18] Zmierzony poziom mocy akustycznej</p> <p>[19] Gwarantowany poziom mocy akustycznej</p> <p>[20] Wibracje przekazywane na rękę przez uchwyt</p> <p>[21] Wibracje przekazywane na rękę przez uchwyt</p> <p>(*) OSTRZEŻENIE! Wartość wibracji może się zmieniać w zależności od sposobu użytkowania urządzenia i jego wyposażenia i może być wyższa od tej wskazanej. Należy koniecznie zdefiniować środki bezpieczeństwa mające na celu ochronę użytkownika. Powinny się one opierać na oszacowaniu ładunku wytwarzanego przez wibracje w rzeczywistych warunkach użytkowania. W tym celu powinny być brane pod uwagę wszystkie fazy cyklu funkcjonowania, jak na przykład wyłączanie lub praca na biegu jałowym.</p>	<p>PT - DADOS TÉCNICOS</p> <p>[1] Cilindrea</p> <p>[2] Potência</p> <p>[3] Número de rotações no mínimo</p> <p>[4] Velocidade máxima de rotação do motor</p> <p>[5] Vazão volumétrica do ar</p> <p>[6] Velocidade máxima do ar</p> <p>[7] Capacidade do tanque de combustível</p> <p>[8] Mistura (Gasolina: Óleo 2 tempos)</p> <p>[9] Vela</p> <p>[10] Candela, distância eletrodos</p> <p>[11] Peso (com tanque vazio)</p> <p>[12] Medidas</p> <p>[13] Comprimento</p> <p>[14] Largura</p> <p>[15] Altura</p> <p>[16] Nivel de pressão sonora</p> <p>[17] Incerteza de mensuração</p> <p>[18] Nivel de potência sonora mensurado</p> <p>[19] Nivel de potência sonora garantido</p> <p>[20] Vibrações transmitidas à mão sobre a pega</p> <p>[21] Vibrações transmitidas à mão sobre a pega</p> <p>(*) ATENÇÃO! O valor das vibrações pode variar de acordo com a utilização da máquina e dos equipamentos nela montados e deve ser superior àquela indicado. É necessário estabelecer as medidas de segurança para proteger o utilizador, que devem se basear na estimativa da carga gerada pelas vibrações nas condições reais de utilização. A tal propósito, devem ser levadas em consideração todas as fases do ciclo de funcionamento como, por exemplo, o desligamento ou o funcionamento sem exercer qualquer ação.</p>	<p>RO - DATE TEHNICE</p> <p>[1] Cilindree</p> <p>[2] Putere</p> <p>[3] Număr minim de rotații la minimum</p> <p>[4] Viteza de maximă rotație a motorului</p> <p>[5] Debit volumetric al aerului</p> <p>[6] Viteza maximă a aerului</p> <p>[7] Capacitatea rezervor carburant</p> <p>[8] Amestec (Benzină: Ulei pt. motoare în doi timpi)</p> <p>[9] Buje</p> <p>[10] Buje, distanță electrozi</p> <p>[11] Greutate (cu rezervor gol)</p> <p>[12] Dimensiuni</p> <p>[13] Lungime</p> <p>[14] Lățime</p> <p>[15] Înălțime</p> <p>[16] Nivel de presiune sonoră</p> <p>[17] Nesigurantă în măsurare</p> <p>[18] Nivel de putere sonoră măsurat</p> <p>[19] Nivel de putere sonoră garantat</p> <p>[20] Vibrații percepute de mâna operatorului, pe mânerul</p> <p>[21] Vibrații percepute de mâna operatorului, pe mânerul</p> <p>(*) ATENȚIE! Valoarea vibrațiilor depinde de modul în care este folosită mașina și de dotările acesteia, putând să fie mai mare decât se indică. Stabilirea măsurilor de siguranță este necesară pentru protecția utilizatorului și trebuie să se bazeze pe estimarea surselor transmise prin vibrații în condiții reale de utilizare. În acest scop, trebuie luate în considerare toate fazele ciclului de funcționare, cum ar fi, de exemplu, oprirea sau proba de funcționare în gol.</p>
<p>RU - ТЕХНИЧЕСКИЕ ХАРАКТЕРИСТИКИ</p> <p>[1] Объем</p> <p>[2] Мощность</p> <p>[3] Число оборотов на холостом ходу</p> <p>[4] Максимальная скорость вращения двигателя</p> <p>[5] Объемный расход воздуха</p> <p>[6] Максимальная скорость воздуха</p> <p>[7] Емкость топливного бака</p> <p>[8] Смесь (Бензин : Масло 2-тактное)</p> <p>[9] Свеча</p> <p>[10] Свеча, расстояние между электродами</p> <p>[11] Вес (при пустом баке)</p> <p>[12] Габариты</p> <p>[13] Длина</p> <p>[14] Ширина</p> <p>[15] Высота</p> <p>[16] Уровень звукового давления</p> <p>[17] Погрешность измерений</p> <p>[18] Уровень измеренной звуковой мощности</p> <p>[19] Гарантируемый уровень звуковой мощности</p> <p>[20] Вибрация, передаваемая руке на рукоятке</p> <p>[21] Вибрация, передаваемая руке на рукоятке</p> <p>(*) ВНИМАНИЕ! Уровень вибрации может меняться в зависимости от применения машины и ее оснащения, и превышать указанный уровень. Необходимо установить правила техники безопасности для защиты пользователя, которые должны основываться на оценке нагрузки, сгенерированной вибрацией в фактических условиях эксплуатации. Для этого необходимо принять во внимание все этапы рабочего цикла, включая выключение и холостой ход.</p>	<p>SK - TECHNICKÉ PARAMETRE</p> <p>[1] Zdvihový objem</p> <p>[2] Výkon</p> <p>[3] Voľnoběžné otáčky</p> <p>[4] Maximálna rýchlosť otáčania motora</p> <p>[5] Objemový prietok vzduchu</p> <p>[6] Maximálna rýchlosť vzduchu</p> <p>[7] Kapacita palivovej nádrže</p> <p>[8] Zmes (Benzín : olej pre 2-taktné motory)</p> <p>[9] Zapaľovacia sviečka</p> <p>[10] Zapaľovacia sviečka, vzdialenosť elektrod</p> <p>[11] Hmotnosť (s prázdnu nádržou)</p> <p>[12] Rozmery</p> <p>[13] Dĺžka</p> <p>[14] Šírka</p> <p>[15] Výška</p> <p>[16] Úroveň akustického tlaku</p> <p>[17] Nepresnosť merania</p> <p>[18] Nameraná úroveň akustického výkonu</p> <p>[19] Zaručená úroveň akustického výkonu</p> <p>[20] Vibratione přenášané na ruku na rukořatí</p> <p>[21] Vibratione přenášané na ruku na rukořatí</p> <p>(*) UPOZORNENIE! Hodnota vibrácií sa môže meniť v závislosti na použití stroja a jeho vybavení a môže byť vyššia ako je uvedené. Je potrebné určiť bezpečnostné a ochranné opatrenia užívateľa, ktoré musia vychádzať z odhadu zaťaženia vibráciami v reálnych podmienkach použitia. Pre tento účel je potrebné vziať do úvahy všetky fázy činnosti, ako napríklad vypnutie a činnosť naprázdno.</p>	<p>SL - TEHNIČNI PODATKI</p> <p>[1] Prostornina</p> <p>[2] Moc</p> <p>[3] Število obrotov v minimalnem režimu</p> <p>[4] Največja hitrost rotacije motorja</p> <p>[5] Volumetrični pretok zraka</p> <p>[6] Maksimalna hitrost zraka</p> <p>[7] Kapaciteta rezervoarja za gorivo</p> <p>[8] Mešanica (bencin : olje 2-taktni motor)</p> <p>[9] Svečka</p> <p>[10] Svečka, razmik med elektrodama</p> <p>[11] Teža (s praznim rezervoarjem)</p> <p>[12] Dimenzije</p> <p>[13] Dolžina</p> <p>[14] Širina</p> <p>[15] Višina</p> <p>[16] Visina</p> <p>[17] Raven zvočnega pritiska</p> <p>[18] Merilna negotovost</p> <p>[19] Raven izmerjene zvočne moči</p> <p>[20] Raven zagotovljene zvočne moči</p> <p>[21] Vibracije, ki se prenašajo z ročaja na roko</p> <p>[22] Vibracije, ki se prenašajo z ročaja na roko</p> <p>(*) POZOR! Vrednost vibracij je lahko različna glede na način uporabe stroja in glede na njegovo opremo ter je lahko višja od navedene. Treba je določiti varnostne ukrepe za zaščito uporabnika, ki morajo izhajati iz ocene obremenitve, ki jo povzročijo vibracije v realnih pogojih delovanja. Za ta namen je treba upoštevati vse faze delovanja, kot so na primer izklop ali delovanje v praznem hodu.</p>
<p>SR - TEHNIČKI PODACI</p> <p>[1] Kubikaža</p> <p>[2] Snaga</p> <p>[3] Broj obrtaja pri minimalnoj brzini</p> <p>[4] Maksimalna brzina okretanja motora</p> <p>[5] Zapremnina protok vazduha</p> <p>[6] Maksimalna brzina vazduha</p> <p>[7] Kapaciteta rezervoara goriva</p> <p>[8] Smesa goriva (Benzin : Ulje 2-taktni)</p> <p>[9] Svećica</p> <p>[10] Svećica, rastojanje između elektroda</p> <p>[11] Težina (sa praznim rezervoarom)</p> <p>[12] Dimenzije</p> <p>[13] Dužina</p> <p>[14] Širina</p> <p>[15] Visina</p> <p>[16] Nivo zvučnog pritiska</p> <p>[17] Merna nesigurnost</p> <p>[18] Izmereni nivo zvučne snage</p> <p>[19] Garantovani nivo zvučne snage</p> <p>[20] Vibracije koje se prenose na ruku na dršci</p> <p>[21] Vibracije koje se prenose na ruku na dršci</p> <p>(*) PAZNJA! Vrednost vibracija može varirati u zavisnosti od upotrebe mašine i njene opreme i može biti veća od navedene. Neophodno je utvrditi sigurnosne mere za zaštitu rukovodaca mašine, koje se moraju zasnivati na proceni opterećenja koje stvaraju vibracije u realnim uslovima upotrebe. U tu svrhu treba uzeti u obzir sve faze ciklusa rada, kao što su, na primer, gašenje ili rad na prazno.</p>	<p>SV - TEKNISKA SPECIFIKATIONER</p> <p>[1] Slagvolym</p> <p>[2] Effekt</p> <p>[3] Minimal varvtal</p> <p>[4] Motors maximala rotationshastighet</p> <p>[5] Luftflöde</p> <p>[6] Maximal luftfästighet</p> <p>[7] Bränsletankens kapacitet</p> <p>[8] Bränsleblandning (Bensin: tvåtaktsolja)</p> <p>[9] Tändstift</p> <p>[10] Tändstift, elektrodernas avstånd</p> <p>[11] Vikt (med tom tank)</p> <p>[12] Dimensioner</p> <p>[13] Längd</p> <p>[14] Bredd</p> <p>[15] Höjd</p> <p>[16] Ljudtrycksnivå</p> <p>[17] Tvivel med mått</p> <p>[18] Uppmått ljudeffektivité</p> <p>[19] Garanterad ljudeffektivité</p> <p>[20] Vibrationer med handen på handtaget</p> <p>[21] Vibrationer med handen på handtaget</p> <p>(*) VARNING! Vibrationsvärdet kan variera i funktion till användningen av maskinen och dess utrustning och överstiga det som anges. Skyddsanordningar måste föreses för att skydda användaren och ska grundas sig på uppskattningen av den belastning som skapas av vibrationerna under verkliga användningsförhållanden. Av detta skäl ska samtliga faser under funktionscykeln tas hänsyn till, som till exempel en släckning eller funktion under tomgång.</p>	<p>TR - TEKNİK VERİLER</p> <p>[1] Silindir hacmi</p> <p>[2] Güç</p> <p>[3] En düşük devir sayısı</p> <p>[4] Motorun maksimum rotasyon hızı</p> <p>[5] Hacımsal hava debisi</p> <p>[6] Maksimum hava hızı</p> <p>[7] Yakıt deposu kapasitesi</p> <p>[8] Karışım (Benzin : Yağ 2 zamanlı)</p> <p>[9] Buji</p> <p>[10] Buji elektrotları mesafesi</p> <p>[11] Ağırlık (depo boşken)</p> <p>[12] Ebatlar</p> <p>[13] Uzunluk</p> <p>[14] Genişlik</p> <p>[15] Yükseklik</p> <p>[16] Ses basınç seviyesi</p> <p>[17] Ölçü belirsizliği</p> <p>[18] Ölçülen ses gücü seviyesi</p> <p>[19] Garant edilmiş ses gücü seviyesi</p> <p>[20] Kabza üzerindeki elle aktarılan titreşim</p> <p>[21] Kabza üzerindeki elle aktarılan titreşim</p> <p>(*) DİKKAT! Titreşimlerin değeri, makinanın kullanımına ve donatımına göre değişebilir ve belirtilen değerdan fazla olabilir. Kullanıcıyı korumak için güvenlik tedbirlerinin belirlenmesi gerektir. bunlar, gerçek kullanım şartlarına titreşimler tarafından üretilen yükün tahminine dayanmalıdır. Bu amaçla işleme devrinin tüm aşamaları (örneğin kapama veya boş işleme) dikkate alınmalıdır.</p>

**SPIS TREŚCI**

1. INFORMACJE OGÓLNE	1
2. NORMY BEZPIECZEŃSTWA	2
3. ZAPOZNANIE SIĘ Z MASZYNĄ	5
3.1 Opis maszyny i jej przeznaczenie.....	5
3.2 Oznakowanie bezpieczeństwa	5
3.3 Tabliczka znamionowa produktu.....	6
3.4 Podstawowe części	6
4. MONTAŻ.....	6
4.1 Elementy montażowe.....	6
5. ELEMENTY STEROWANIA.....	7
5.1 Dźwignia regulacji obrotów silnika.....	7
5.2 Dźwignia regulacji obrotów silnika i zatrzymania silnika	7
5.3 Funkcja ssania	7
5.4 Przycisk pompki paliwa (Primer).....	8
5.5 Uchwyt uruchamiania ręcznego	8
6. UŻYTKOWANIE MASZYNY.....	8
6.1 Czynności wstępne	8
6.2 Kontrole bezpieczeństwa	8
6.3 Uruchomienie.....	9
6.4 Praca.....	9
6.5 Zatrzymanie	10
6.6 Wskazówki po zakończeniu użytkowania	10
7. KONSERWACJA ZWYCZAJNA	10
7.1 Informacje ogólne.....	10
7.2 Przygotowanie mieszanki paliwowej.....	11
7.3 Tankowanie paliwa	11
7.4 Czyszczenie urządzenia i silnika	12
7.5 Nakrętki i śruby mocujące	12
8. KONSERWACJA NADZWYCZAJNA	12
8.1 Czyszczenie filtra powietrza	12
8.2 Kontrola świecy zapłonowej	12
8.3 Linka rozrusznika	12
8.4 Regulacja gaźnika	12
9. MAGAZYNOWANIE.....	13
9.1 Magazynowanie maszyny	13
10. PRZEMIESZCZANIE I TRANSPORT	13
11. SERWIS I NAPRAWA	13
12. ZAKRES GWARANCJI	14
13. TABELA CZYNNOŚCI KONSERWACYJNYCH	14
14. IDENTYFIKACJA USTEREK.....	14

1. INFORMACJE OGÓLNE**1.1 JAK POSŁUGIWAĆ SIĘ INSTRUKCJĄ OBSŁUGI**

W tekście instrukcji, niektóre paragrafy zawierające szczególnie ważne informacje dotyczące bezpieczeństwa lub funkcjonowania maszyny są wyszczególnione na różne sposoby, według następujących zasad:

UWAGA lub **WAŻNE** *Dostarcza dokładniejsze omówienie lub dodatkowe informacje do podanych poprzednio wskazówek w celu uniknięcia uszkodzenia maszyny lub spowodowania strat.*

Symbol  wskazuje na zagrożenie. Niezastosowanie się do tego ostrzeżenia może stwarzać niebezpieczeństwo obrażeń ciała użytkownika lub osób trzecich i/ lub spowodować szkody materialne.

.....
 • Paragrafy oznaczone kwadracikiem z
 • krawędzią z szarych kropek wskazują na
 • opcjonalne funkcje nie występujące we
 • wszystkich modelach opisanych w niniejszej
 • instrukcji. Należy sprawdzić, czy dana
 • opcja obecna jest w zakupionym modelu.

Wszystkie określenia "przedni", "tylny", "prawy" i "lewy" odnoszą się do pozycji roboczej operatora obsługującego maszynę.

1.2 ODNOŚNIKI**1.2.1 Rysunki**

Rysunki w niniejszej instrukcji zostały kolejno ponumerowane: 1, 2, 3, itd. Elementy przedstawione na rysunkach zostały oznaczone literami A, B, C, itd. Oznaczenie elementu C na rysunku 2 to: "Patrz rys. 2.C" lub po prostu "(rys. 2.C)". Ilustracje mają charakter poglądowy. Części składowe Państwa maszyny mogą nieco różnić się od elementów przedstawionych na rysunkach.

1.2.2 Tytuły

Podręcznik podzielony jest na rozdziały i paragrafy. Tytuł paragrafu "2.1 Instruktaż" to podtytuł "2. Zasady bezpieczeństwa". Odniesienia do tytułów lub paragrafów są oznaczone skrótami rozdz. lub par. i opatrzone odpowiednim numerem. Przykład: „rozdz. 2” lub "par. 2.1".

2. NORMY BEZPIECZEŃSTWA

2.1 INSTRUKTAŻ

⚠ Należy dokładnie zapoznać się z systemem sterowania i sposobem użytkowania maszyny. Opanować natychmiastowe zatrzymanie maszyny. Nieprzestrzeganie ostrzeżeń i instrukcji może spowodować pożary i/lub ciężkie zranienia.

- W żadnym razie nie należy pozwolić, aby urządzenie było użytkowane przez dzieci i osoby nieposiadające wystarczającej wiedzy na temat instrukcji obsługi. Miejscowe przepisy prawne mogą określać najniższą granicę wieku dla użytkowników.
- Nigdy nie należy użytkować urządzenia jeśli użytkownik jest w stanie przemęczenia, złego samopoczucia lub po zażyciu lekarstw oraz pod wpływem narkotyków, alkoholu lub innych szkodliwych substancji, które mogą zaburzyć jego refleksy czy uwagę.
- Należy pamiętać, że operator lub użytkownik jest odpowiedzialny za wypadki i nieoczekiwane wydarzenia, które mogą zaistnieć wobec innych osób lub ich własności. Ocena ryzyka związanego z cechami terenu przeznaczonego do pracy, a także wybór środków ostrożności gwarantujących bezpieczeństwo operatora, jak i osób postronnych, wchodzą w zakres obowiązków osób użytkujących urządzenie, zwłaszcza, jeśli chodzi o pracę na zboczach, terenach nieregularnych, śliskich lub niestabilnych.
- W przypadku odstąpienia lub wypożyczenia maszyny osobom trzecim, należy upewnić się, że użytkownik zapoznał się z instrukcjami użytkowania zawartymi w niniejszej instrukcji obsługi.

2.2 CZYNNOŚCI WSTĘPNE

Środki ochrony indywidualnej (ŚOI)

- Stosować odpowiednią odzież, wytrzymałe obuwie robocze z podeszwą antypoślizgową oraz długie spodnie. Nie uruchamiać

urządzenia bez obuwia lub w sandałach. Nosić ochronniki słuchu, rękawice antywibracyjne, okulary ochronne, maski przeciwpyłowe.

- Praca maszyną jest bardzo głośna, należy zatem stosować ochronniki słuchu.
- Korzystanie z ochronników słuchu może ograniczać zdolność percepcji ewentualnych ostrzeżeń (krzyków lub alarmów). Zwrócić szczególną uwagę na to, co dzieje się w pobliżu obszaru roboczego.
- Nie zakładać szali, koszul, naszyjników, bransoletek, luźnych lub wyposażonych w sznurki ubrań, krawatów oraz innych akcesoriów wiszących lub zbyt obszernych, które mogłyby zaplątać się w maszynę lub w inne przedmioty i materiały znajdujące się w miejscu pracy.
- Związać odpowiednio długie włosy.

Obszar roboczy / Maszyna

- Dokładnie sprawdzić cały obszar roboczy i usunąć ręcznie, przy użyciu grabi lub miotł wszelkie przedmioty, które mogłyby być wyrzucone przez maszynę (przy włączonej funkcji dmuchawy), zatkać rurę ssącą (przy włączonej funkcji ssania) lub też stanowić źródło niebezpieczeństwa (kamienie, gałęzie, druty żelazne, kości, itp.).
- W przypadku silnego zapylenia terenu, zaleca się lekko zwilżyć jego powierzchnię.

Silnik spalinowy: paliwo

⚠ ZAGROŻENIE! Benzyna i mieszanka są wysoko łatwopalne!

⚠ ZAGROŻENIE! Benzyna jest substancją łatwopalną.

- Przechowywać benzynę i mieszankę w homologowanych zbiornikach na paliwo, w miejscach bezpiecznych, z dala od źródeł ciepła czy ognia.
- Przechowywać pojemniki oraz utrzymywać obszar składowania benzyny oczyszczone ze ścinków trawy, liści i nadmiaru smaru.
- Nie pozostawiać zbiorników w zasięgu rąk dzieci.
- Nie palić podczas przygotowywania mieszanki, podczas tankowania lub uzupełniania paliwa oraz za każdym razem podczas obchodzenia się z paliwem.
- Tankować przy użyciu lejka, wyłącznie na zewnątrz pomieszczeń.
- Unikać wdychania oparów paliwa.
- Nie dolewać paliwa, ani nie zdejmować korka ze zbiornika, gdy silnik jest w ruchu lub, kiedy jest rozgrzany.
- Powoli odkręcać korek zbiornika pozwalając na stopniowe rozładowanie wewnętrznego ciśnienia.

- Nie należy zbliżać źródła ognia do otworu zbiornika, by sprawdzić jego zawartość.
- W razie przelania benzyny, nie należy uruchamiać silnika, lecz przestawić maszynę z miejsca rozlania się paliwa w celu uniknięcia sytuacji sprzyjających wybuchom pożaru dopóki paliwo się nie ulotni i opary benzyny nie rozprzaskają się.
- Natychmiast usunąć wszelkie pozostałości benzyny rozlanej na maszynę lub na ziemię.
- Zawsze odpowiednio nakładać i zakreślać korki zbiornika i pojemnika na benzynę.
- Nie uruchamiać maszyny w miejscu, gdzie tankowane było paliwo; uruchomienie silnika powinno być dokonywane w odległości przynajmniej 3 metrów od miejsca tankowania paliwa.
- Nie dopuścić do kontaktu paliwa z odzieżą, a jeśli to nastąpi, zmienić odzież przed ponownym uruchomieniem silnika.

2.3 PODCZAS UŻYTKOWANIA

Obszar roboczy



- Nie używać silnika w zamkniętych pomieszczeniach, w których mogą gromadzić się niebezpieczne spaliny zawierające tlenek węgla. Czynności rozruchu silnika muszą być wykonywane na świeżym powietrzu lub w pomieszczeniu o dobrej wentylacji. Należy pamiętać, że spaliny silnika są trujące.
- Podczas rozruchu maszyny nie kierować tłumika i spalin w stronę materiałów łatwopalnych.
- Nie używać maszyny na obszarze zagrożonym wybuchem, w obecności łatwopalnych cieczy, gazów lub pyłów. Styki elektryczne lub tarcie mechaniczne mogą generować iskry i spowodować zapalenie się pyłu lub oparów.
- Nigdy nie uruchamiać maszyny w pomieszczeniach zamkniętych, w obecności wylotów, w atmosferze wybuchowej, ani w pobliżu materiałów łatwopalnych czy urządzeń elektrycznych.
- Należy pracować tylko przy świetle dziennym lub przy dobrym oświetleniu sztucznym oraz przy dobrej widoczności.
- Oddalić z obszaru roboczego osoby postronne, dzieci i zwierzęta. Dzieci powinny się znajdować pod opieką drugiej osoby dorosłej.
- Upewnić się, że inne osoby znajdują się w promieniu co najmniej 15 metrów od urządzenia.
- O ile to możliwe, unikać pracy na mokrych lub śliskich gruntach lub na terenach nierównych i stromych, które nie gwarantują stabilności operatora podczas pracy.
- Należy unikać pracy na mokrej nawierzchni, w deszczu i w przypadku ryzyka

wystąpienia burzy w szczególności z prawdopodobieństwem błyskawic.

- Zwróć szczególną uwagę na nierówności terenu (grzbiety, wgłębienia), pochyłości, ukryte zagrożenia i ewentualne przeszkody które mogą ograniczać widoczność.
- Zachować szczególną ostrożność w pobliżu stromych zboczy, rowów czy wałów ochronnych.
- Przed rozpoczęciem pracy zawsze określć kierunek wiatru i nigdy nie pracować pod wiatr.
- Nie używać maszyny w pobliżu otwartych okien.
- Podczas użytkowania urządzenia, nie należy dopuścić, by usunięty materiał gromadził się w okolicach strefy wyrzutu, gdyż mógłby dostać się do wylotów ssawnych.
- Podczas użytkowania maszyny w pobliżu drogi, należy zwracać uwagę na ruch samochodowy.
- Aby uniknąć ryzyka wywołania pożaru, nie pozostawiać maszyny z gorącym silnikiem wśród liści, suchej trawy lub innych łatwopalnych materiałów.

Sposób postępowania

- Podczas pracy przy włączonej funkcji dmuchawy, maszyna powinna być zawsze mocno trzymana prawą ręką za górny uchwyt.
- Podczas pracy, przy włączonej funkcji ssania (jeśli dostępna), należy mocno trzymać maszynę obiema rękami, prawą ręką za uchwyt górny i lewą ręką za uchwyt dolny, w taki sposób by worek zbiorczy znajdował się po lewej stronie operatora.
- Przyjąć statyczną i stabilną pozycję oraz zachować ostrożność.
- Zachować równowagę.
- Zwracać uwagę, aby nie uderzać mocno o ciała obce oraz uważać na wyrzucany materiał i pył w powietrzu.
- Nie kierować strumienia powietrza w stronę osób i zwierząt.
- Przy włączonej funkcji dmuchawy, należy zawsze zwracać szczególną uwagę, aby usuwany materiał i wzniecony pył nie powodowały obrażeń osób lub zwierząt oraz szkód mienia.
- Przy włączonej funkcji ssania (jeśli dostępna) nigdy nie wprowadzać ręcznie przedmiotów do otworu ssącej oraz unikać wysysania dużych przedmiotów, które mogłyby uszkodzić wirnik.
- Nigdy nie biegać, lecz chodzić.
- Zawsze trzymać twarz, ręce i ciało z dala od kratki ssącej (przy włączonej funkcji ssania, jeśli dostępna) i otworu wylotowego powietrza (przy włączonej funkcji dmuchawy).
- Nie zasłaniać kanałów przepływu powietrza zarówno podczas rozruchu jak i podczas użytkowania urządzenia.

- Obracające się części mogą powodować poważne obrażenia, należy unikać kontaktu z częściami obrotowymi w ruchu.
- Nie należy dotykać elementów silnika, ponieważ nagrzewają się one podczas pracy. Istnieje niebezpieczeństwo poparzeń.
-  W przypadku uszkodzeń lub wypadków przy pracy, należy natychmiast wyłączyć silnik i oddalić maszynę tak, aby nie powodować dalszych szkód; w przypadku wypadków z obrażeniami ciała osoby obsługującej maszynę lub osoby trzeciej, natychmiast aktywować procedurę pierwszej pomocy, najbardziej właściwą do zaistniałej sytuacji i zwrócić się do placówki zdrowia w celu poddania się niezbędnej kuracji. Dokładnie usunąć wszelkie pozostałości, które mogłyby spowodować szkody lub obrażenia wobec osób lub zwierząt, gdyby pozostały niezauszczone.
-  Przedłużone poddawanie się wibracjom może narazić użytkownika na zranienia i zaburzenia neurologiczno-naczyniowe (znane również jako "fenomen Raynauda" lub "biała ręka") przede wszystkim u osób cierpiących na zaburzenia krążenia. Objawy mogą dotyczyć rąk, nadgarstków oraz palców i charakteryzują się utratą czucia, mrowieniem, świerzbieniem, bólem, utratą barwy lub zmienioną strukturą skóry. Objawy te mogą nasilić się wskutek niskiej temperatury otoczenia i/lub zbyt mocnego ściskania uchwytu. Przy pojawieniu się tego typu oznak należy zredukować czas użytkowania maszyny i skonsultować się z lekarzem.

Ograniczenia w użytkowaniu

- Podczas pracy przy włączonej funkcji dmuchawy, maszyna powinna być zawsze utrzymywana mocno prawą ręką za górny uchwyt.
- Maszyna nie może być użytkowana przez osoby, które nie są w stanie trzymać jej mocno w obydwu rękach i/ lub utrzymać równowagi podczas pracy.
- Nigdy nie należy używać maszyny z uszkodzonymi, wybrakowanymi lub nieprawidłowo zamontowanymi częściami.
- Nigdy nie użytkować maszyny bez uprzedniego zamontowania wszystkich akcesoriów przewidzianych dla konkretnej funkcji (dmuchawa lub ssanie).
- Nie wyłączać, odłączać, usuwać lub modyfikować istniejących systemów bezpieczeństwa/mikro-przełączników.
- Nie wolno modyfikować ustawień silnika, ani nadmiernie zwiększać obrotów silnika. Przy pracy silnika na wysokich obrotach zwiększa się ryzyko spowodowania obrażeń ciała.

- Nie przeciążać maszyny i nie używać jej do wykonania ciężkich prac; użycie odpowiedniego urządzenia obniża ryzyko i polepsza jakość pracy.

2.4 KONSERWACJA, PRZECHOWYWANIE

Regularna konserwacja i właściwe przechowywanie maszyny pozwalają zapewnić bezpieczeństwo użytkowania i wysoką wydajność.

Konserwacja

- Nigdy nie używać maszyny, gdy jej części składowe są zużyte lub uszkodzone. Zużyte lub uszkodzone części muszą być wymienione, nigdy nie mogą być naprawiane.
- W celu ograniczenia ryzyka pożaru, regularnie sprawdzać, czy nie występują wycieki oleju i/lub paliwa.
-  Poziom hałas i drgań podany w niniejszych instrukcjach przedstawia maksymalne, dopuszczalne wartości tych parametrów podczas użytkowania maszyny. Należy podjąć działania zapobiegawcze w celu wyeliminowania ewentualnych szkód ze względu na wysoki hałas i naprężenia spowodowane wibracjami: korzystać z urządzenia, utrzymując stałą prędkość; trzymać uchwyt z odpowiednią siłą; użytkować maszynę przy minimalnej prędkości, potrzebnej do wykonywania pracy; stosować ochronniki słuchu; wykonywać częste i stosowne przerwy w trakcie pracy.

Magazynowanie

- Nie przechowywać maszyny z benzyną w zbiorniku, w pomieszczeniu, gdzie opary paliwa mogłyby przedostać się do płomienia, iskry lub źródła wysokiej temperatury.
- W celu zmniejszenia zagrożenia pożarowego, nie należy pozostawiać pojemników z odpadami wewnątrz pomieszczeń.

2.5 OCHRONA ŚRODOWISKA

Ochrona środowiska odgrywa ważną i priorytetową rolę podczas użytkowania urządzenia. Powinno się ono odbywać w trosce o dobro społeczeństwa i środowiska, w którym żyjemy.

- Unikać sytuacji, w której staje się ona elementem zakłócającym spokój otoczenia. Użytkować urządzenie tylko w stosownych godzinach (nigdy wcześniej rano albo w nocy, gdy hałas mógłby przeszkadzać innym osobom).
- Przestrzegać skrupulatnie lokalnych przepisów dotyczących utylizacji opakowań,

- olejów, paliwa, filtrów, zniszczonych części, czy jakichkolwiek innych elementów zanieczyszczających środowisko; odpady te nie mogą być wyrzucane do śmieci, ale muszą być rozdzielone i składowane w odpowiednich punktach selektywnego gromadzenia odpadów, które zajmą się recyklingiem tych materiałów.
- Należy skrupulatnie przestrzegać lokalnych przepisów dotyczących utylizacji odpadów.
 - Po ostatecznym zaniechaniu używania maszyny, nie porzucać jej w środowisku, lecz zwrócić się do punktu selektywnego gromadzenia odpadów, zgodnie z obowiązującymi lokalnymi przepisami.

3. ZAPOZNANIE SIĘ Z MASZYNĄ

3.1 OPIS MASZYNY I JEJ PRZEZNACZENIE

Niniejsza maszyna jest urządzeniem ogrodniczym o nazwie dmuchawa przenośna na ramię zasilana silnikiem spalinowym.

Zasadniczą częścią maszyny jest dwusuwowy silnik spalinowy, który napędza wirnik wytwarzający strumień powietrza o wysokiej prędkości.

3.1.1 Użytkowanie zgodne z przeznaczeniem

Maszyna została zaprojektowana i stworzona do:

- przemieszczania i gromadzenia, przy użyciu strumienia powietrza, liści, trawy i innych lekkich, niewielkich śmieci.

3.1.2 Niewłaściwe użytkowanie

Jakiegolwiek inne zastosowanie, odbiegające od powyżej opisanego, może okazać się niebezpieczne i powodować szkody wobec osób i/lub mienia. Niewłaściwe użycie urządzenia stanowią (przykładowo podane czynności, ale nie tylko):

- gromadzenie i zbieranie materiałów łatwopalnych lub o właściwościach wybuchowych, materiałów żarzących się lub palących się bez płomienia oraz zapalonych papierosów, fragmentów szkła, ostrych przedmiotów, metalowych części, kamieni i wszelkich przedmiotów niebezpiecznych dla operatora oraz innych osób;
- kierowanie strumienia powietrza w stronę osób lub zwierząt;
- wkładanie przedmiotów do oczek kratki osłaniającej otwór ssący;

- użytkowanie maszyny bez akcesoriów przewidzianych przez producenta dla różnych funkcji lub stosowanie innych, nieautoryzowanych akcesoriów;
- jednoczesne użytkowanie maszyny przez więcej, niż jedną osobę.

WAŻNE *Niewłaściwe użytkowanie maszyny prowadzi do utraty gwarancji i zwalnia producenta od wszelkiej odpowiedzialności, obciążając użytkownika wszelkimi zobowiązaniami wynikającymi ze szkód lub obrażeń ciała własnych lub wobec osób trzecich.*

3.1.3 Typologia użytkowników

Niniejsze urządzenie jest przeznaczone do użytku przez konsumentów, czyli nieprofesjonalnych operatorów.

Niniejsze urządzenie przeznaczone jest "do użytku hobbystycznego".

3.2 OZNAKOWANIE BEZPIECZEŃSTWA

Na urządzeniu pojawiają się różne symbole (rys. 2). Ich zadaniem jest przypomnienie użytkownikowi o konieczności zachowania ostrożności i uwagi podczas korzystania z maszyny.

Znaczenie symboli:



OSTRZEŻENIE! ZAGROŻENIE!

W przypadku nieprawidłowego użytkowania maszyna może stanowić zagrożenie dla operatora i osób postronnych.



OSTRZEŻENIE! Przed rozpoczęciem użytkowania urządzenia należy przeczytać instrukcję obsługi.



Stosować ochronniki słuchu, okulary ochronne.



Nie wystawiać urządzenia na działanie deszczu (lub wilgoci).



ZAGROŻENIE WYRZUTEM!

Należy zwrócić uwagę na ewentualne przedmioty wyrzucane przez strumień powietrza, gdyż mogą one powodować poważne obrażenia osób lub szkody mienia.



ZAGROŻENIE WYRZUTEM!

Oddalić wszystkie osoby lub zwierzęta domowe na odległość co najmniej 15 m od miejsca użytkowania maszyny!



Niebezpieczeństwo okaleczenia! Zawsze trzymać ręce z dala od kratki wlotu powietrza. Obracający się wirnik może spowodować poważne obrażenia ciała.



Ryzyko poważnych urazów ciała! Trzymać luźne części odzieży z dala od kratki wlotu powietrza, gdyż mogłyby się one zaplątać w wirnik i spowodować poważne obrażenia.



Ryzyko poważnych urazów ciała! Trzymać włosy z dala od kratki wlotu powietrza, ponieważ mogłyby się zaplątać w wirnik i spowodować poważne obrażenia. Związać odpowiednio długie włosy.

WAŻNE Uszkodzone lub nieczytelne etykiety należy wymienić. Zwrócić się o nowe etykiety do autoryzowanego serwisu.

3.3 TABLICZKA ZNAMIONOWA PRODUKTU

Tabliczka znamionowa zawiera następujące dane (rys. 1):

1. Poziom mocy akustycznej
2. Znak zgodności CE
3. Rok produkcji
4. Typ urządzenia
5. Numer fabryczny
6. Nazwa i adres producenta
7. Kod wyrobu

Zapisać dane identyfikacyjne maszyny w odpowiednich polach na etykiecie zamieszczonej z tyłu okładki.

WAŻNE Używać danych identyfikacyjnych zamieszczonych na etykiecie w przypadku kontaktowania się z autoryzowanym serwisem.

3.4 PODSTAWOWE CZĘŚCI

Urządzenie składa się z następujących elementów, które spełniają następujące funkcje (rys.1):

A. Silnik: wprawia w ruch wirnik.

- B. Rura dmuchawy:** jest to element odpowiedzialny za wyrzut strumienia powietrza.
- C. Uchwyt sterujący:** umożliwia sterowanie funkcjami urządzenia i ustawienie rury dmuchawy.
- D. Zbiornik paliwa:** zbiornik paliwa potrzebnego do pracy silnika.
- E. Płyta podtrzymująca:** płyta, na której umieszczone jest urządzenie. Posiada uchwyt ułatwiający transport; przymocowane są do niego pasy naramienne. Jest wyposażony w system tłumienia drgań, który eliminuje znaczną ich większość podczas pracy maszyny.
- F. Pasy naramienne:** część wyposażenia urządzenia wykonana z pasów z tkaniny zakładanych na ramiona, które pomagają utrzymać ciężar maszyny podczas pracy.
- G. Klucz do dokręcania:** narzędzie, które służy do obracania śrub i nakrętek w celu dokręcenia ich lub poluzowania.

4. MONTAŻ

WAŻNE Zasady bezpieczeństwa pracy opisane zostały w rozdz. 2. Postępować zgodnie z poniższymi instrukcjami, aby uniknąć poważnych zagrożeń i niebezpieczeństw podczas pracy maszyny.

W celu ułatwienia magazynowania i transportu, niektóre części składowe maszyny nie są montowane bezpośrednio w fabryce, ale muszą być skompletowane po uprzednim rozpakowaniu, zgodnie z poniżej podaną instrukcją.

⚠ Rozpakowanie i zakończenie montażu należy wykonywać na płaskiej i stabilnej powierzchni, w miejscu umożliwiającym swobodne przemieszczanie maszyny i opakowań, używając zawsze odpowiednich narzędzi. Nie uruchamiać maszyny przed zakończeniem czynności opisanych w sekcji "MONTAŻ".

4.1 ELEMENTY MONTAŻOWE

W opakowaniu znajdują się elementy do montażu.

4.1.1 Rozpakowanie

1. Otworzyć opakowanie zachowując ostrożność, by nie zgubić znajdujących się w nim elementów.
2. Zapoznać się z dokumentacją znajdującą się w opakowaniu, np. z niniejszymi instrukcjami.
3. Wyjąć wszystkie luźne elementy z kartonu.

- Wyjąć urządzenie z opakowania.
- Usunąć karton i inne elementy opakowania zgodnie z obowiązującymi przepisami.

4.1.2 Mocowanie rury dmuchawy i uchwyty sterujące

- Wsunąć giętką rurę (rys. 3.B) do rury wylotowej powietrza (rys. 3.A) i dokręcić klamrę mocującą za pomocą śrubokręta, by odpowiednio ją przymocować.
- Wsunąć rurę (rys.3.C) do giętkiej rury (rys.3.B), upewniając się, że występ (rys.3.G) skierowany jest do dołu. Dokręcić klamrę mocującą za pomocą śrubokrętu, w celu odpowiedniego zamocowania rur.
- Włożyć wspornik uchwyty sterującego (rys. 3.H) do rury (rys. 3.C), dopasowując go do występu (rys. 3.G). Umieścić pętlę (rys. 3.I) na występie (rys. 3.J).
- Zamocować uchwyt sterujący (rys. 3.K) i dokręcić śrubę (rys. 3.L).
- Przełożyć przewód przez dwa przepusty kablowe (rys. 3.M).
- Wyrównać komorę rury dmuchawy (rys. 3.D) z występem (rys. 3.N) w rurze (rys. 3.C). Wsunąć rurę (rys. 3.C) i obrócić ją o 90° w prawo w celu odpowiedniego jej zamocowania.
- Postępować zgodnie z procedurą opisaną w poprzednich dwóch punktach w celu montażu rury (rys. 3.E) i końcowej części rury dmuchawy (rys. 3.F).

4.1.3 Demontaż rur dmuchawy

WAŻNE Zatrzymać maszynę (par. 6.5) za każdym razem, gdy wyjmie się rurę dmuchawy.

W zależności od rodzaju rury:

- Jeśli rura jest mocowana za pomocą występu blokującego, obrócić ją w lewo.
- Jeśli rura jest mocowana za pomocą klamer mocujących, poluzować je za pomocą śrubokręta i wyjąć rury.

5. ELEMENTY STEROWANIA

5.1 DŹWIGNIA REGULACJI OBROTÓW SILNIKA

Dźwignia regulacji obrotów silnika (rys. 4.A) umożliwia regulację prędkości obrotowej wirnika.

Prędkość obrotowa wirnika powinna być ustawiona w zależności od rodzaju pracy do wykonania (rozdz. 6.4.1) i może być

regulowana poprzez wciśnięcie lub zwolnienie dźwigni regulacji obrotów silnika. Maksymalną prędkość pracy otrzymuje się poprzez wciśnięcie dźwigni regulacji obrotów silnika do końca.

5.2 DŹWIGNIA REGULACJI OBROTÓW SILNIKA I ZATRZYMANIA SILNIKA

Dźwignia (rys. 4.B) posiada podwójną funkcję:

- Umożliwia uruchomienie i zatrzymanie silnika.



Silnik zatrzymuje się (rys. 4.C).

Jeżeli dźwignia skierowana jest w innych kierunkach, silnik może być uruchomiony i można rozpocząć pracę.

- Umożliwia dostosowanie prędkości obrotów wirnika poprzez przytrzymanie dźwigni regulacji obrotów silnika w pożądanej pozycji. Prędkość obrotowa wirnika może być wyregulowana przez przesunięcie dźwigni w dół lub w górę. Prędkość maksymalną otrzymuje się poprzez całkowite przesunięcie dźwigni w dół.

UWAGA Zaleca się korzystanie z funkcji regulacji obrotów silnika podczas długotrwałej pracy maszyny w celu uniknięcia ciągłego przytrzymywania dźwigni regulacji obrotów silnika.

5.3 FUNKCJA SSANIA

Stosowana przy uruchamianiu zimnego silnika. Dźwignia ssania może być ustawiona w trzech pozycjach:



Pozycja A (rys. 5 A) - Ssanie jest wyłączone (normalne funkcjonowanie i uruchomienie ciepłego silnika).



Pozycja B (rys. 5.B) - ssanie jest w pozycji pośredniej (w celu ułatwienia rozruchu silnika).



Pozycja C (rys. 5. C) - Ssanie jest włączone (przy uruchamianiu zimnego silnika).

5.4 PRZYCISK POMPKI PALIWA (PRIMER)



Naciśnięcie gumowego przycisku pompy paliwa powoduje wtrysknięcie paliwa do gaźnika, ułatwiając w ten sposób uruchomienie silnika.

5.5 UCHWYT URUCHAMIANIA RĘCZNEGO

Umożliwia ręczne uruchomienie silnika (rys. 6.A).

6. UŻYTKOWANIE MASZyny

WAŻNE Zasady bezpieczeństwa pracy opisane zostały w rozdz. 2. Postępować zgodnie z poniższymi instrukcjami, aby uniknąć poważnych zagrożeń i niebezpieczeństw podczas pracy maszyny.

6.1 CZYNNOSCI WSTĘPNE

Przed rozpoczęciem pracy należy dokonać pewnych kontroli i czynności, niezbędnych do zapewnienia bezpiecznych warunków pracy jak i również jak najwyższej wydajności.

Umieścić urządzenie w pozycji poziomej i odpowiednio oprzeć je o powierzchnię.

WAŻNE Urządzenie dostarczane jest bez paliwa w zbiorniku.

6.1.1 Uzupelnianie paliwa

Przed użyciem maszyny należy napełnić zbiornik paliwa. W celu przygotowania mieszanki i zachowania środków ostrożności dotyczących uzupełnienia paliwa, patrz par. 7.2, 7.3

6.2 KONTROLE BEZPIECZEŃSTWA

Należy przeprowadzić następujące kontrole bezpieczeństwa i sprawdzić, czy wyniki odpowiadają danym z tabel.

⚠ *Przed rozpoczęciem użytkowania urządzenia należy zawsze przeprowadzić kontrole bezpieczeństwa.*

6.2.1 Kontrola ogólna

Część	Wynik
-------	-------

Uchwyt i pasy naramienne (rys. 1.E, 1.F)	Czyste, suche, właściwie i prawidłowo przymocowane do urządzenia
Śruby na maszynie	Dobrze dokręcone (nie luźne)
Drogi przepływu powietrza chłodzącego	Drożne
Rura dmuchawy (rys. 1.B)	Prawidłowo zainstalowana
Dźwignia regulacji obrotów silnika (rys. 4.A).	Powinna mieć swobodny i niewymuszony zakres ruchu.
Regulacja obrotów silnika (rys. 4.B)	Powinna mieć swobodny i niewymuszony zakres ruchu.
Wirnik	Bez śladów uszkodzeń
Oslony	Bez śladów uszkodzeń
Urządzenie	Bez śladów uszkodzeń lub zużycia
Filtr powietrza (rys. 9.C, 9.D)	Czysty
Kable elektryczne i kabel świecy	Nieuszkodzone, niepowodujące powstawania isker.
Nasadka świecy zapłonowej (rys. 9.F)	Nienaruszona i prawidłowo zamontowana na świecy zapłonowej

6.2.2 Test funkcjonowania maszyny

Działanie	Wynik
Włączyć urządzenie (par. 6.3).	Urządzenie uruchamia się. Wirnik obraca się na minimalnych obrotach i z rury dmuchawy wydobywa się niewielka ilość powietrza.
Włączyć dźwignię regulacji obrotów silnika (rys. 4.A) / regulację obrotów silnika (rys. 4.B)	Wirnik obraca się i z rury dmuchawy wydobywa się powietrze.
Zwolnić dźwignię regulacji obrotów silnika (rys. 4.A) / regulacja obrotów silnika (rys. 4.B)	Dźwignia powinna automatycznie i szybko powrócić do pozycji neutralnej. Wirnik obraca się na minimalnych obrotach i z rury dmuchawy wydobywa się niewielka ilość powietrza.
Przesunąć dźwignię regulacji obrotów silnika i zatrzymania silnika do pozycji "STOP" (rys. 4.C)	Silnik zatrzymuje się. Wirnik zatrzymuje się i z rury dmuchawy nie wydobywa się powietrze.

⚠ *Jeśli którykolwiek wynik różni się od danych wskazanych w poniższych tabelach, nie należy użytkować urządzenia! Zanieść*

maszynę do centrum serwisowego w celu dokonania przeglądu i naprawy.

6.3 URUCHOMIENIE

WAŻNE Na urządzeniu umieszczona jest etykieta (rysunek 2), która podsumowuje najważniejsze fazy uruchamiania urządzenia. Etykieta pełni funkcję krótkiego przewodnika i nie zastępuje procedury opisanej poniżej.

1. Przyjąć bezpieczną i stabilną pozycję;
2. Upewnić się, że rura dmuchawy nie jest skierowana w stronę ewentualnych obserwatorów lub śmieci;

WAŻNE Aby uniknąć zerwania, nie wyciągać całej linki rozrusznika, nie ciągnąć jej po brzegu otworu prowadnicy i zwalniać ją powoli, unikając jej gwałtownego, niekontrolowanego powrotu.

WAŻNE Nie wolno owijać linki rozrusznika wokół dłoni.

6.3.1 Uruchamianie zimnego silnika

⚠ Przez uruchomienie na "zimno" rozumie się uruchomienie przeprowadzone co najmniej po 5 minutach od zatrzymania silnika lub po uzupełnieniu paliwa.

1. Wstępnie przyspieszyć obroty silnika przesuwając dźwignię regulacji obrotów silnika (rys. 4 B) nieznacznie powyżej połowy obrotów.
2. Włączyć ssanie, przesuwając dźwignię do pozycji "C" (rys. 5.C).
3. Nacisnąć przycisk pompki paliwa (rys. 5.D) 10 razy, aby wspomóc spust paliwa z gaźnika.
4. Utrzymywać mocno urządzenie na ziemi, przytrzymując je ręką, tak, aby nie utracić nad nim kontroli podczas uruchamiania (rys. 6.B).
5. Maszyna ta wyposażona jest w funkcję EASY-START. Pociągnąć w sposób ciągły uchwyt rozrusznika, unikając energicznych ruchów (uruchomienie następuje w ostatnim odcinku biegu). Pociągnąć kilka razy aż do pierwszych odgłosów silnika.
6. Doprowadzić ssanie do pozycji "B" (rys. 5.B).
7. Pociągnąć powtórnie uchwyt rozrusznika, aż do uzyskania regularnego zapłonu silnika.
8. Pozostawić silnik na wolnych obrotach przez co najmniej 1 minutę, aby go rozgrzać.
9. Wyłączyć funkcję ssania (rys. 5.A), przesuwając dźwignię do pozycji «A».
10. Przesunąć dźwignię regulacji obrotów silnika (rys. 4.B) do minimum, aby wyłączyć wstępne przyspieszenie i ustawić silnik na minimalnych obrotach.

WAŻNE Jeżeli uchwyt linki rozrusznika będzie pociągany zbyt często przy włączonym ssaniu, silnik może ulec zalaniu paliwem i tym samym uruchomienie może być utrudnione. W przypadku zalania silnika (patrz par. 14.5).

6.3.2 Uruchomienie ciepłego silnika

W celu przeprowadzenia rozruchu ciepłego silnika (natychmiast po zatrzymaniu silnika):

1. Postępować zgodnie z punktami 1 - 3 - 4 - 6 - 7 - 9 - 10 poprzedniej procedury (par. 6.3.1).

6.3.3 Korzystanie z pasów naramiennych

Pasy naramienne powinny być zakładane po uruchomieniu urządzenia.

Pasy naramienne i paski powinny być wyregulowane odpowiednio w stosunku do wysokości i budowy ciała operatora.

1. Założyć pasy naramienne tak jak plecak (rys. 7.A).
2. Zamknąć czerwone klamry zaciskowe na lewym boku i na pasie.
3. Zaczepić paski, tak aby równomiernie rozłożyć ciężar na ramionach.
4. Aby utrzymać ciężar rury dmuchawy, podłączyć złącze (rys. 7.B) do wspornika uchwytu sterowania (rys. 7.C) i zamknąć czarną klamrę zaciskową na prawym ramieniu (rys. 7.D);

6.4 PRACA

⚠ Podczas pracy, urządzenie powinno być zawsze trzymane mocno prawą ręką za uchwyt sterujący (rys. 15).

6.4.1 Regulacja prędkości

Konieczne jest zawsze wyregulowanie prędkości obrotów wirnika w stosunku do rodzaju usuwanego materiału:

- niska prędkość dmuchawy do przemieszczania lekkich materiałów i małych gałązek na trawniku;
- średnia prędkość dmuchawy do przemieszczania trawy i lekkich liści na asfalcie lub na twardym podłożu;
- wysoka prędkość dmuchawy (dźwignia regulacji obrotów silnika wciśnięta do końca) do przemieszczania cięższych materiałów, takich jak świeży śnieg lub duże ilości śmieci.

6.4.2 Wskazówki dotyczące użytkowania

Możliwa jest regulacja pozycji i kąta nachylenia uchwyty sterującego (rys. 3.K) w celu uzyskania jak najwygodniejszej pozycji roboczej.

Regulacja:

- Odkręcić śrubę (rys. 3.L).
- Aby ustawić kąt nachylenia, zgiąć uchwyt sterujący do przodu lub do tyłu.
- Aby wyregulować pozycję, przesunąć do przodu lub do tyłu wspornik uchwyty sterującego.
- Po zakończeniu regulacji dokręcić śrubę (rys. 3.L).

Przemieszczać się powoli, trzymając końcową część dmuchawy w odpowiedniej odległości od podłoża (rys. 8.A).

Aby uniknąć rozrzucania materiału przeznaczonego do usunięcia, należy kierować strumień powietrza wokół zewnętrznych krawędzi zebranego materiału. Nigdy nie kierować strumienia powietrza w środek zebranego materiału.

WAŻNE *Zatrzymać maszynę (par. 6.5) podczas przemieszczania się pomiędzy strefami pracy.*

6.5 ZATRZYMANIE

W celu zatrzymania urządzenia:

1. Zwolnić dźwignię regulacji obrotów silnika (rys. 4.A), przesunąć dźwignię regulacji obrotów silnika do początku biegu (rys. 4.B) i pozostawić silnik na minimalnych obrotach przez kilka sekund.
2. Ustawić dźwignię (rys. 4.B) w pozycji "STOP" (rys. 4.C).
3. Odczekać do zatrzymania się wirnika.

! *Po wyłączeniu urządzenia, należy odczekać kilka sekund zanim wirnik całkowicie się zatrzyma.*

! *Od razu po wyłączeniu urządzenia silnik może być bardzo gorący. Nie dotykać. Istnieje niebezpieczeństwo poparzenia.*

WAŻNE *Zatrzymać maszynę (par. 6.5) i zdjąć nasadkę ze świecy zapłonowej (rys. 9.F) za każdym razem, gdy urządzenie pozostaje bez nadzoru lub, gdy nie jest użytkowane.*

WAŻNE *Zatrzymać maszynę (par. 6.5) podczas przemieszczania się pomiędzy strefami pracy.*

6.6 WSKAZÓWKI PO ZAKOŃCZENIU UŻYTKOWANIA

- zdjąć nasadkę ze świecy zapłonowej (rys. 9.F).
- Przed umieszczeniem urządzenia w jakimkolwiek pomieszczeniu, należy odczekać, aż silnik ostygnie.
- Dokonać czyszczenia (par. 7.4).
- Sprawdzić, czy nie ma poluzowanych lub uszkodzonych części. W razie potrzeby wymienić uszkodzone części oraz dokręcić poluzowane śruby i nakrętki lub skontaktować się z autoryzowanym centrum serwisowym.

7. KONSERWACJA ZWYCZAJNA

7.1 INFORMACJE OGÓLNE

WAŻNE *Zasady bezpieczeństwa pracy opisane zostały w rozdz. 2. Postępować zgodnie z poniższymi instrukcjami, aby uniknąć poważnych zagrożeń i niebezpieczeństw podczas pracy maszyny.*

! *Przed przystąpieniem do jakiegokolwiek czynności konserwacyjnej, należy:*

- **zatrzymać urządzenie;**
 - **zdzjąć nasadkę ze świecy zapłonowej (rys. 9.F);**
 - **odczekać, aż silnik będzie dostatecznie schłodzony;**
 - **przeczytać instrukcję obsługi;**
 - **założyć odpowiednią odzież, rękawice robocze i okulary ochronne.**
- Częstotliwość i rodzaje czynności konserwacyjnych przedstawione są w "Tabeli konserwacji" (patrz rozdz. 13). Niniejsza tabela została opracowana w celu ułatwienia czynności zmierzających do utrzymania wydajności maszyny i zapewnienia warunków bezpiecznego jej eksploataowania. Są w niej podane najważniejsze czynności oraz częstotliwość ich wykonywania. Wykonać odpowiednie czynności konserwacyjne, przestrzegając terminu przeglądu.
 - Stosowanie nieoryginalnych części zamiennych i akcesoriów może mieć negatywny wpływ na

działanie i bezpieczeństwo maszyny. Producent nie ponosi żadnej odpowiedzialności za uszkodzenia lub obrażenia ciała spowodowane przez tego typu produkty.

- Oryginalne części zamienne dostarczane są przez warsztaty serwisowe i autoryzowanych dealerów.
- Nigdy nie używać maszyny, gdy jej części składowe są zużyte lub uszkodzone. Części uszkodzone muszą być wymienione, nigdy nie naprawiane.

WAŻNE *Wszystkie czynności konserwacyjne i regulacyjne maszyny nieopisane w niniejszej instrukcji powinny być wykonywane przez Państwa sprzedawcę lub w autoryzowanym centrum serwisowym.*

7.2 PRZYGOTOWANIE MIESZANKI PALIWOWEJ

Maszyna jest wyposażona w dwusuwowy silnik, który wymaga użycia mieszanki sporządzonej z benzyny bezołowiowej i oleju do silników dwusuwowych.

WAŻNE *Używanie samej benzyny niszczy silnik i powoduje utratę gwarancji.*

WAŻNE *Używać wyłącznie paliwa i oleju dobrej jakości, aby utrzymać dobre rezultaty pracy i zagwarantować trwałość elementów mechanicznych.*

7.2.1 Cechy benzyny

Stosować wyłącznie benzynę bezołowiową z liczbą oktanów nie niższą niż 90 N.O.

WAŻNE *Benzyzna zielona powoduje tworzenie się osadów w zbiorniku, jeżeli pozostaje w nim powyżej 2 miesięcy. Zawsze używać benzyny świeżej!*

7.2.2 Cechy oleju

Stosować wyłącznie wysokogatunkowy olej syntetyczny odpowiedni do silników dwusuwowych o minimalnej specyfikacji JASO FC.

Oleje przeznaczone specjalnie do tego typu silników, zapewniające najwyższy poziom bezpieczeństwa, mogą być zakupione u Państwa sprzedawcy. Stosowanie tego typu olejów pozwala na otrzymanie mieszanki 2,5%, gdzie 1 część oleju przypada na 40 części benzyny.

7.2.3 Przygotowanie i przechowywanie mieszanki

Tabela przedstawia ilość benzyny i oleju potrzebnych do przygotowania mieszanki.

Benzyzny	Oleju syntetycznego do silników 2-suwowych
litry	litry
1	0,025
2	0.050
3	0.075
5	0.125
10	0,250

W celu przygotowania mieszanki należy użyć:

1. Wlać do homologowanego kanistra około połowy ilości benzyny.
2. Dodać całość oleju.
3. Uzpełnić pozostałą benzyną.
4. Zakręcić korek i wstrząsnąć energicznie.

WAŻNE *Mieszanka ulega procesom starzenia. Nie przygotowywać zbyt dużych ilości mieszanki, aby uniknąć powstawania osadów.*

WAŻNE *Przechowywać zbiorniki z mieszanką i benzyną dobrze oznakowane tak, aby uniknąć ich pomylenia w momencie użycia.*

WAŻNE *Oczyszczać okresowo zbiorniki benzyny i mieszanki w celu usunięcia ewentualnych osadów.*

7.3 TANKOWANIE PALIWA

 **Tankowanie paliwa powinno odbywać się przy zatrzymanym silniku i zdjętej nasadce świecy zapłonowej.**

Przed przystąpieniem do uzupełniania paliwa:

1. Wstrząsnąć energicznie kanistrem mieszanki.
2. Ustawić maszynę na płaskim, stabilnym podłożu z korkiem zbiornika skierowanym do góry.

UWAGA *Na korku zbiornika paliwa (rys. 11.A) umieszczony jest następujący symbol:*



+∅ Zbiornik mieszanki

3. Oczyszczyć korek zbiornika i obszar dokoła w celu uniknięcia przedostania się zanieczyszczeń podczas uzupełniania paliwa.
4. Otwierać ostrożnie korek zbiornika w celu stopniowego uwolnienia ciśnienia.
5. Przeprowadzić tankowanie paliwa przy pomocy lejka i unikać napętniania zbiornika do samego brzegu.

7.4 CZYSZCZENIE URZĄDZENIA I SILNIKA

W celu ograniczenia ryzyka pożaru, przechowywać urządzenie, a w szczególności silnik bez pozostałości liści i gałęzi.

- Czyścić urządzenie po każdym użyciu przy użyciu czystej, wilgotnej szmatki nasączonej łagodnym detergentem.
- Usunąć wszelkie ślady wilgoci za pomocą miękkiej, suchej szmatki. Wilgoć może spowodować porażenie prądem.
- Nie należy używać żrących środków czyszczących ani rozpuszczalników do czyszczenia części z tworzywa sztucznego lub uchwytów.
- Nie stosować strumieni wody oraz unikać moczenia silnika i komponentów elektrycznych.
- Zawsze utrzymywać wirnik w czystości, wolny od kurzu i zanieczyszczeń, czyszcząc go sprężonym powietrzem poprzez kratkę. Nie spryskiwać wirnika wodą.
- Aby nie dopuścić do przegrzania i uszkodzenia silnika, należy zawsze upewnić się, że kratki wlotu powietrza chłodzącego są czyste i wolne od zanieczyszczeń.

7.5 NAKRĘTKI I ŚRUBY MOCUJĄCE

- Śruby i nakrętki powinny być dobrze dokręcone, aby mieć pewność, że urządzenie znajduje się zawsze w stanie gotowym do bezpiecznej eksploatacji.
- Systematycznie sprawdzać, czy uchwyty są dobrze zamocowane.

8. KONSERWACJA NADZWYCZAJNA

8.1 CZYSZCZENIE FILTRA POWIETRZA

WAŻNE *Czyszczenie filtra powietrza ma zasadnicze znaczenie dla prawidłowego funkcjonowania i trwałości urządzenia. Nie pracować bez filtra lub z uszkodzonym filtrem, aby nie spowodować nieodwracalnych szkód silnika.*

Czyszczenie musi być przeprowadzane co 8-10 godzin pracy.

W celu oczyszczenia filtra:

1. Odkręcić oba pokręta (rys. 9.A) i zdjąć pokrywę (rys. 9.B).
2. Wyjąć papierowy filtr (rys. 9.C) i filtr z gąbki (rys. 9.D).
3. Dmuchać kilkakrotnie na filtr papierowy, aby usunąć kurz i brud (rys. 10.A).
4. Filtr z gąbki umyć wodą (rys. 10.B).

WAŻNE *Nie używać benzyny lub innych detergentów do czyszczenia filtra.*

5. Pozostawić filtr z gąbki do wysuszenia.
6. Oczyszczyć zewnętrzną obudowę filtra z kurzu, brudu lub zanieczyszczeń.
7. Umieścić elementy filtra w ich obudowie (rys. 9) (upewnić się, że filtr z gąbki jest suchy;
8. Założyć ponownie pokrywę (rys. 9.B), montując pokręta (rys. 9.A).

8.2 KONTROLA ŚWIECY ZAPŁONOWEJ

Dostęp do świecy zapłonowej (rys. 9.G) jest możliwy poprzez usunięcie nasadki (rys. 9.F).

Świeca powinna być wymieniana na świecę o analogicznych właściwościach w przypadku spalonych elektrod lub zniszczonego izolatora oraz w każdym przypadku co 100 godzin pracy.

W przypadku konieczności konserwacji świecy należy skontaktować się z dostawcą lub autoryzowanym centrum serwisowym. Patrz tabela konserwacji i tabela identyfikacji usterek przy wykonywaniu jakiegokolwiek czynności przy świecy.

8.3 LINKA ROZRUSZNIKA

Linka rozrusznika powinna być wymieniona w punkcie sprzedaży w momencie stwierdzenia pierwszych oznak jej uszkodzenia.

8.4 REGULACJA GAŹNIKA

Gażnik jest wyregulowany fabrycznie w sposób pozwalający na otrzymywanie najlepszych rezultatów w każdej sytuacji użytkowania, przy minimalnej emisji gazów szkodliwych i w zgodzie z obowiązującymi normami.

W przypadku stwierdzenia niezadowolających rezultatów, należy zwrócić się do sprzedawcy w celu kontroli gaźnika i silnika.

Regulacje gaźnika:

T = Regulacja minimalnych obrotów silnika

L = regulacja składu mieszanki do małych prędkości

H = regulacja składu mieszanki do dużych prędkości

9. MAGAZYNOWANIE

WAŻNE Zasady bezpieczeństwa podczas czynności magazynowania opisane są w par. 2.4. Postępować zgodnie z poniższymi instrukcjami, aby uniknąć poważnych zagrożeń i niebezpieczeństw podczas pracy maszyny.

9.1 MAGAZYNOWANIE MASZYNY

Gdy urządzenie ma być przechowywane przez okres dłuższy niż 2-3 miesiące, należy wdrożyć pewne środki doraźne w celu uniknięcia trudności przy wznowieniu użytkowania maszyny lub spowodowania trwałych uszkodzeń silnika.

Przed dłuższym okresem nieużytkowania maszyny należy:

1. Opróżnić zbiornik paliwa na zewnątrz pomieszczenia, w momencie gdy silnik będzie odpowiednio schłodzony.
2. Ustawić silnik na minimalnych obrotach i pozostawić urządzenie w ruchu, aż do zużycia pozostałego paliwa znajdującego się w zbiorniku i w gaźniku.
3. Pozostawić silnik do ostygnięcia.
4. Dokładnie wyczyścić maszynę.
5. Sprawdzić, czy nie ma poluzowanych lub uszkodzonych części. W razie potrzeby wymienić uszkodzone części oraz dokręcić poluzowane śruby i nakrętki lub też skontaktować się z autoryzowanym centrum serwisowym.
6. Przechowywanie maszyny:
 - w suchym środowisku;
 - zabezpieczonej przed czynnikami atmosferycznymi;
 - w miejscu niedostępnym dla dzieci.
 - Należy upewnić się, że usunięte zostały klucze lub narzędzia używane do konserwacji.

Podczas ponownego uruchamiania maszyny:

1. Przystosować urządzenie do użytku (rozdz. 6).

10. PRZEMIESZCZANIE I TRANSPORT

Za każdym razem, gdy konieczne jest przesunięcie lub przemieszczenie urządzenia, należy:

- zatrzymać urządzenie (par. 6.5);
- odczekać, aż wirnik zatrzyma się;
- zdjąć nasadkę ze świecy zapłonowej (rys. 9.G);
- chwycić maszynę wyłącznie za uchwyty i skierować rury w taki sposób, by nie stanowiły przeszkody.

Podczas transportu urządzenia na pojeździe samochodowym, należy:

- usunąć rury;
- odpowiednio zabezpieczyć urządzenie za pomocą lin lub łańcuchów;
- ustawić urządzenie tak, aby nie stwarzać dla nikogo zagrożeń.

11. SERWIS I NAPRAWA

Niniejsza instrukcja zawiera wszelkie informacje niezbędne do posługiwania się maszyną i poprawnego wykonania podstawowych czynności z zakresu konserwacji dokonywanych przez samego użytkownika. Wszystkie czynności regulacyjne i konserwacyjne nieopisane w niniejszej instrukcji powinny być wykonane przez Państwa sprzedawcę lub w autoryzowanym punkcie serwisowym, który dysponuje wiedzą i sprzętem umożliwiającym właściwe wykonanie czynności konserwacyjnych przy zapewnieniu odpowiedniego stopnia bezpieczeństwa urządzenia. Czynności wykonane przez nieprzystosowane do tego serwisu lub osoby niekompetentne powodują utratę udzielonych gwarancji oraz zwalniają producenta z jakichkolwiek zobowiązań i z odpowiedzialności prawnej.

- Naprawy i serwis gwarancyjny mogą być przeprowadzane jedynie przez autoryzowane centra serwisowe.
- Autoryzowane centra serwisowe korzystają jedynie z oryginalnych części zamiennych. Części zamienne i oryginalne akcesoria zostały opracowane specjalnie do tego typu urządzeń.
- Części zamienne i oryginalne akcesoria zostały opracowane specjalnie do tego typu urządzeń.
- Stosowanie części zamiennych i akcesoriów, które nie zostały zatwierdzone oraz części zamiennych i akcesoriów innych niż oryginalne zagraża bezpieczeństwu urządzenia i zwalnia Producenta od jakichkolwiek zobowiązań lub odpowiedzialności.
- Zaleca się, aby raz w roku skontrolować działanie urządzenia w autoryzowanym

centrum serwisowym w celu przeprowadzenia jego konserwacji, wykonania napraw serwisowych i kontroli urządzeń zabezpieczających.

12. ZAKRES GWARANCJI

Wady produkcyjne i materiałowe są objęte pełną gwarancją. Użytkownik powinien dokładnie przestrzegać instrukcji podanych w załączonej dokumentacji. Gwarancja nie obejmuje uszkodzeń spowodowanych w wyniku:

- niezapoznania się użytkowników z załączoną dokumentacją;

- niedbałości;
- nieprawidłowego lub niedozwolonego użytkowania maszyny lub jej montażu;
- używania nieoryginalnych części zamiennych;
- używania akcesoriów niedostarczonych lub niezatwierdzonych przez producenta.

Gwarancja nie obejmuje:

- normalnego zużycia części użytkowych;
- normalnego zużycia.

Kupujący podlega przepisom prawa danego kraju. Niniejsza gwarancja w żaden sposób nie ogranicza praw, które przysługują kupującemu w ramach tych przepisów.

13. TABELA CZYNNOŚCI KONSERWACYJNYCH

Czynność	Częstotliwość	Paragraf
URZĄDZENIE		
Kontrola wszystkich mocowań	Każdorazowo przed rozpoczęciem użytkowania.	7.5
Kontrole bezpieczeństwa / Przegład urządzeń sterowniczych	Każdorazowo przed rozpoczęciem użytkowania.	6.2
Generalne czyszczenie i kontrola	Po każdym użyciu	7.4
SILNIK		
Sprawdzanie/uzupełnianie paliwa	Każdorazowo przed rozpoczęciem użytkowania	7.3
Generalne czyszczenie i kontrola	Po każdym użyciu	7.4
Czyszczenie filtra powietrza	Co 8-10 godzin pracy/ po zakończeniu każdego sezonu	8.1
Czyszczenie świecy zapłonowej	co 10 godzin pracy/ po zakończeniu każdego sezonu	***
Wymiana świecy zapłonowej	co 100 godzin pracy/ po zakończeniu każdego sezonu	***

*** Czynności, które powinny być wykonane przez Państwa sprzedawcę lub przez autoryzowane centrum serwisowe.

14. IDENTYFIKACJA USTEREK

USTERKA	MOŻLIWA PRZYCZYNA	SPOSÓB USUNIĘCIA
1. Silnik nie uruchamia się lub gaśnie	Niepoprawna procedura uruchomienia	Postępować zgodnie z instrukcjami (par. 6.3).
	Zabrudzenie świecy zapłonowej lub nieprawidłowa odległość pomiędzy elektrodami	Skontrolować świecę (par. 8.2)
	Filtr powietrza niedrożny	Oczyszczyć i/lub wymienić filtr (par. 8.1)
	Problemy z mieszanką paliwa	Skontaktować się z autoryzowanym centrum serwisowym

USTERKA	MOŻLIWA PRZYCZYNA	SPOSÓB USUNIĘCIA
2. Silnik się uruchamia, ale ma małą moc	Filtr powietrza niedrożny	Oczyszczyć i/lub wymienić filtr (par. 8.1)
	Problemy z mieszanką paliwa	Skontaktować się z autoryzowanym centrum serwisowym
3. Silnik pracuje nieregularnie lub nie ma mocy przy obciążeniu	Zabrudzenie świecy zapłonowej lub nieprawidłowa odległość pomiędzy elektrodami	Skontrolować świecę (par. 8.2)
	Problemy z mieszanką paliwa	Skontaktować się z autoryzowanym centrum serwisowym
4. Silnik wytwarza zbyt dużo dymu	Nieprawidłowy skład mieszanki	Przygotować mieszankę według instrukcji (par. 7.2)
	Problemy z mieszanką paliwa	Skontaktować się z autoryzowanym centrum serwisowym
5. Zalenie silnika	Pokrętko startu było włączane wielokrotnie przy włączonym ssaniu	Wyjąć świecę zapłonową (par. 8.2) i delikatnie pociągnąć za uchwyt linki rozrusznika (rys. 6.A) w celu usunięcia nadmiaru paliwa, a następnie osuszyć elektrody świecy zapłonowej i zamontować ją na silniku
6. Wirnik obraca się, ale powietrze nie wydostaje się z dmuchawy	Rura dmuchawy zablokowana lub zatkana	Zatrzymać maszynę i usunąć ewentualne zanieczyszczenia blokujące rurę
7. Podczas pracy urządzenia występuje nadmierny poziom hałasu i/lub drgań	Poluzowane lub uszkodzone części	Zatrzymać urządzenie i odłączyć przewód świecy (rys. 9.F) Sprawdzić ewentualne uszkodzenia Sprawdzić, czy występują poluzowane części i dokręcić je Kontrole, wymiany lub naprawy powinny być przeprowadzane w autoryzowanym centrum serwisowym.
8. Zderzenie maszyny z twardym przedmiotem	Uszkodzone lub poluzowanie części	Zatrzymać urządzenie i odłączyć przewód świecy (rys. 9.F) Sprawdzić ewentualne uszkodzenia Sprawdzić, czy występują poluzowane części i dokręcić je Kontrole, wymiany lub naprawy powinny być przeprowadzane w specjalistycznym serwisie.
9. Urządzenie emituje dym podczas pracy	Dmuchawa uszkodzona	Nie użytkować urządzenia. Natychmiast zatrzymać urządzenie, odłączyć przewód świecy i skontaktować się z centrum serwisowym

Jeżeli po wykonaniu czynności opisanych powyżej, usterki nie zostaną zlikwidowane, należy skontaktować się z Państwa sprzedawcą.