

Snabbfäste/Quick connection

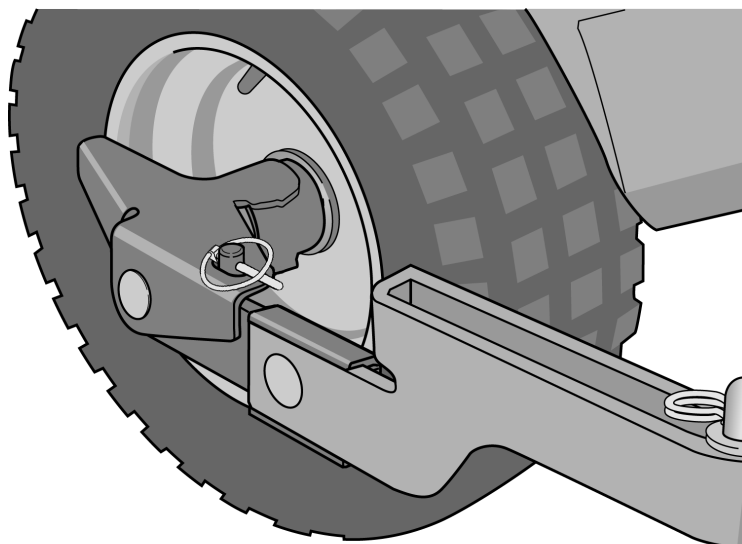

60-62

| | |
|---------------------------------|-------------------------------------|
| BRUKSANVISNING SV 4 | INSTRUÇÕES DE UTILIZAÇÃO PT 24 |
| KÄYTTÖOHJEET FI..... 6 | INSTRUKCJA OBSŁUGI PL 26 |
| BRUGSANVISNING DA8 | ИНСТРУКЦИЯ ПОЛЬЗОВАТЕЛЯ RU.... 28 |
| BRUKSANVISNING NO10 | NÁVOD K POUŽITÍ CS.... 30 |
| GEBRAUCHSANWEISUNG DE12 | HASZNÁLATI UTASÍTÁS HU.... 32 |
| INSTRUCTIONS FOR USE EN14 | NAVODILA ZA UPORABO SL 34 |
| MODE D'EMPLOI FR.....16 | KASUTUSJUHISED ET 36 |
| GEBRUIKSAANWIJZING NL.....18 | NAUDOJIMO INSTRUKCIJOS LT..... 38 |
| ISTRUZIONI PER L'USO IT20 | LIETOŠANAS INSTRUKCIJA LV 40 |
| INSTRUCCIONES DE USO ES.....22 | |

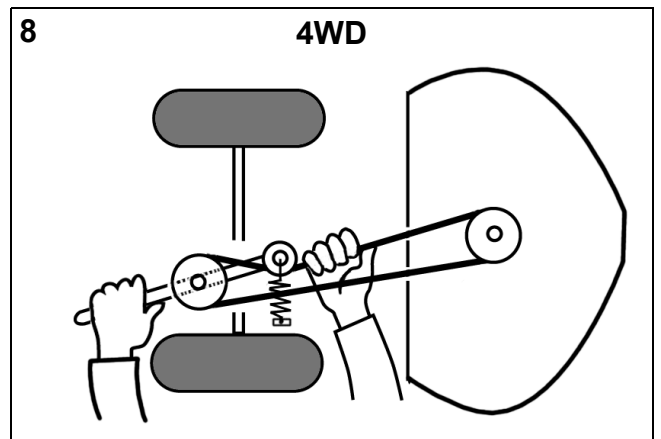
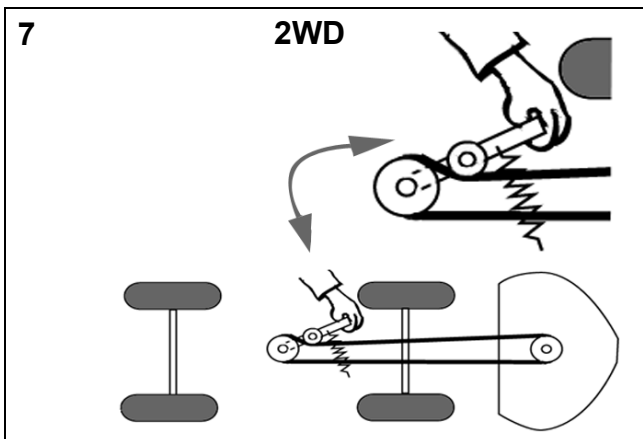
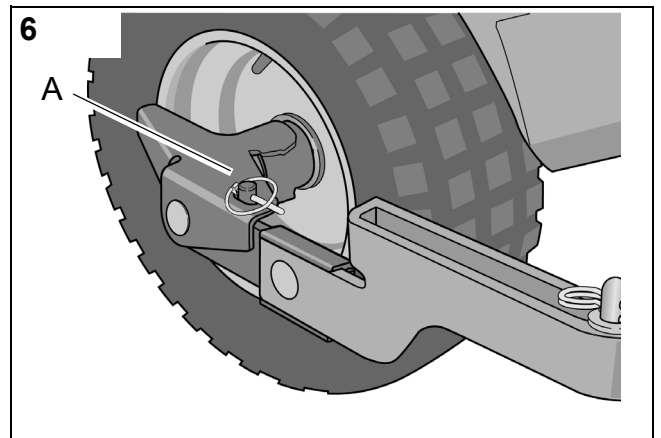
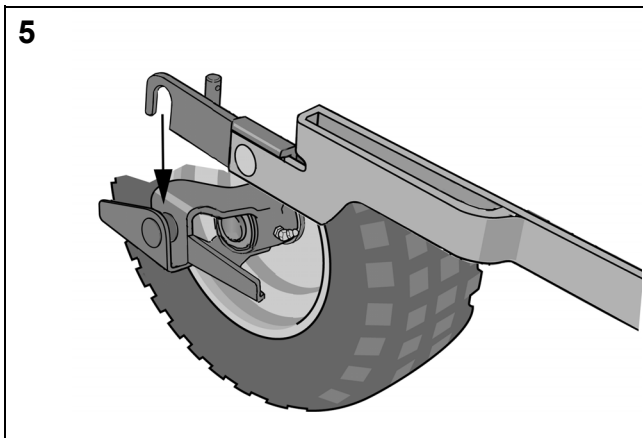
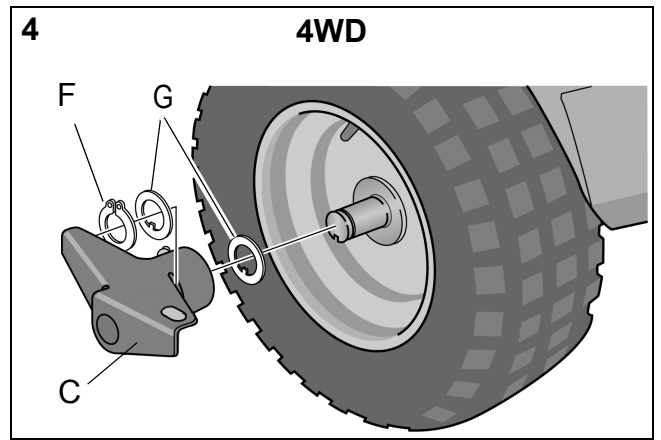
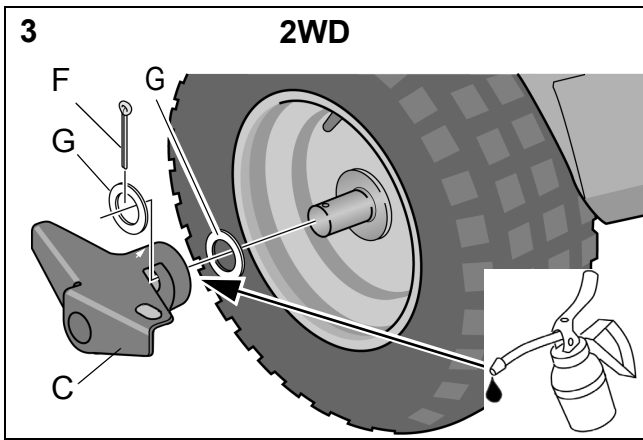
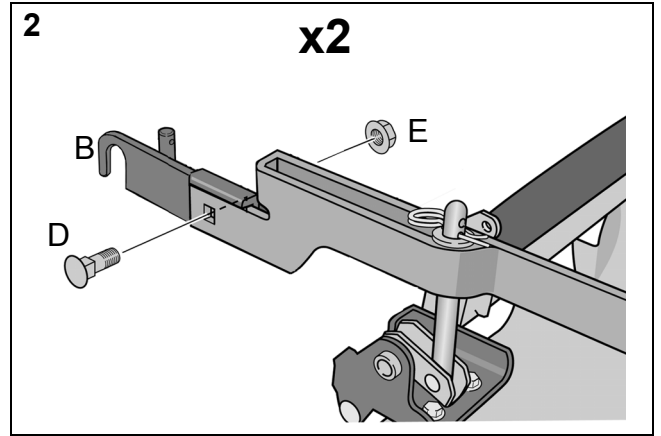
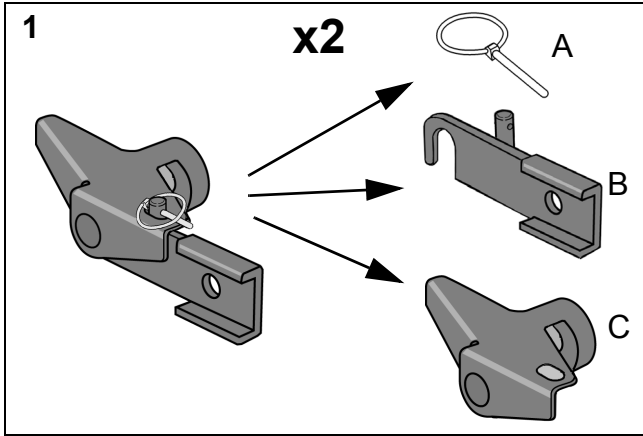

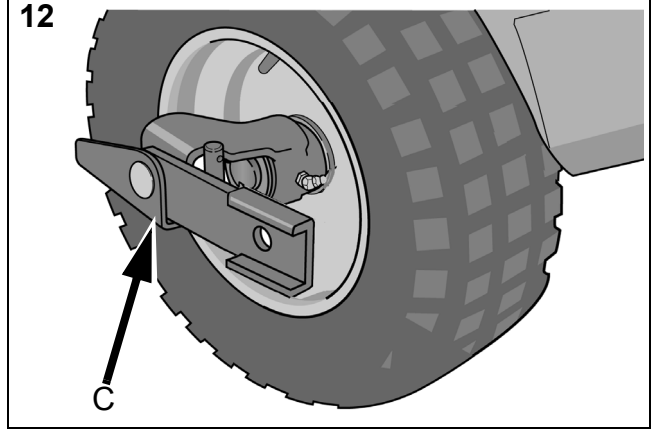
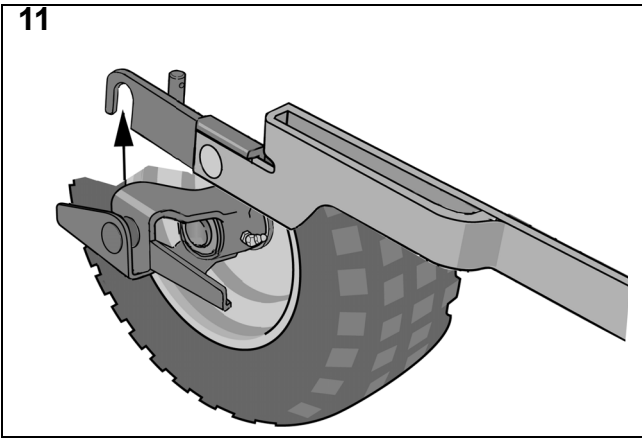
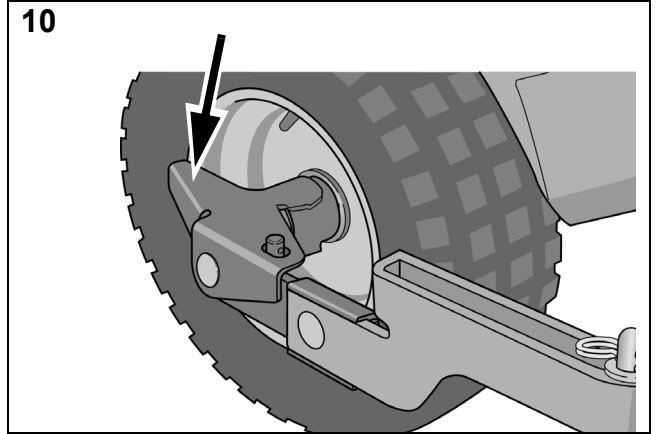
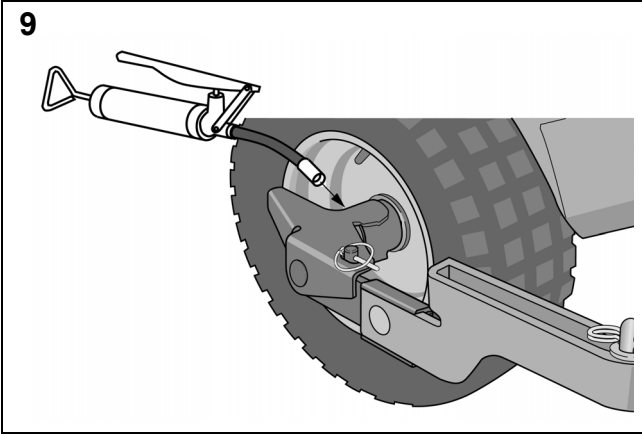

1 INFORMACJE OGÓLNE



Ten symbol oznacza **UWAGĘ**. Niedokładne stosowanie się do instrukcji może prowadzić do poważnych obrażeń ciała i/lub uszkodzenia mienia.



Prosimy uważnie przeczytać niniejszą instrukcję obsługi oraz instrukcje bezpieczeństwa maszyny.

1.1 Oznaczenia

Rysunki w niniejszej instrukcji zostały kolejno ponumerowane: 1, 2, 3, itd.

Elementy przedstawione na rysunkach zostały oznaczone literami A, B, C, itd.

Oznaczenie elementu C na rysunku 2 to: „2:C”.

2 INSTRUKCJE BEZPIECZEŃSTWA

- Należy dokładnie przeczytać niniejszą instrukcję. Należy również zapoznać się z elementami sterowania oraz prawidłowym użytkowaniem urządzenia.
- Należy uważnie przeczytać i zrozumieć instrukcje bezpieczeństwa, dostarczone w formie oddzielnej książeczki wraz z urządzeniem.

3 OPIS

3.1 Informacje ogólne

Szybkozłącza są przeznaczone do stosowania z maszynami Stiga Park, Castelgarden XK oraz Mountfield 4140 i 4155 firmy GGP z napędem na 2 (2WD) i 4 (4WD) koła.

Szybkozłącza można rozdzielić, co bardzo ułatwia wymianę wyposażenia.

Szybkozłącza umożliwiają łatwy wybór jednej z dwóch pozycji agregatu:

- Pozycja standardowa z paskiem maksymalnie naprężonym.
- 4 cm za pozycją standardową z paskiem poluzowanym, dzięki czemu agregat znajduje się bliżej maszyny.

Ponieważ luźne koło pasowe jest odsunięte od paska, szybkozłącza ułatwiają wymianę paska i agregatu, a także przechodzenie do pozycji czyszczenia i serwisowej.

3.2 Dostawa

Dostawa obejmuje następujące elementy. Rysunki pokazują tylko stronę prawą, ale numery poniżej dotyczą obu stron.

| Pozycja | 2WD, rys. 1, 2, 3 | 4WD, rys. 1, 2, 4 |
|---------|---|---|
| A | 2 zawlecзки zabezpieczające | 2 zawlecзки zabezpieczające |
| B | Część agregatowa szybkozłącza, prawa i lewa | Część agregatowa szybkozłącza, prawa i lewa |
| C | Część osiowa szybkozłącza, prawa i lewa | Część osiowa szybkozłącza, prawa i lewa |
| D | 2 śruby | 2 śruby |
| E | 2 nakrętki | 2 nakrętki |
| F | 2 zawlecзки | 2 pierścienie zabezpieczające |
| G | 4 podkładki | 4 podkładki |

4 MONTAŻ

Montaż szybkozłącza należy przeprowadzić zgodnie z poniższą instrukcją.

- Dotyczy tylko maszyn 2WD;** przed montażem nasmaruj olejem końce osi kół maszyny i powierzchnię nośną szybkozłącza.
- Przymocuj części agregatowe szybkozłącza do ramion agregatu, zgodnie z rys. 2.
- Przymocuj części osiowe szybkozłącza do maszyny, zgodnie z rys. 1 i rys. 2.
- Dotyczy tylko maszyn 2WD; odegnij nóżkę zawlecзки (3:F) wzdłuż skraju osi kół, aby zamocować ją w osi.
- Ustaw szybkozłącza w tylnej pozycji i zaczepl ramiona agregatu. Patrz rys. 5.
- Jeśli został założony pasek, można go poluzować, zdejmując z niego luźne koło pasowe. Patrz rys. 7 i 8.
- Ustaw szybkozłącza w przedniej pozycji i załóż zawlecзки zabezpieczające (6:A).
- Dotyczy tylko maszyn 4WD;** Nasmaruj smarowniczkę szybkozłącza za pomocą smarownicy, aż smar zostanie rozprowadzony wzdłuż całej osi. Patrz rys. 9.

5 UŻYWANIE MASZYN

5.1 Luzowanie naprężenia paska

1. Wyjmij zawlecзки zabezpieczające (6:A) po obu stronach.
2. Rozłącz szybkozłącza, naciskając ich tylne części piętą. Patrz rys. 10.



Po ich rozłączeniu, ramiona agregatu będą swobodnie spoczywać w częściach osi. Nigdy nie należy ustawiać agregatu w pozycji serwisowej lub czyszczenia przed ponownym zablokowaniem szybkozłączy po odłączeniu paska agregatu.

3. Przeprowadź wymaganą regulację, np.:
 - Odczep pasek.
 - Wymień agregat, odczepiając jego ramiona. Patrz rys. 11.

5.2 Napinanie paska

Najpierw napręż jedną stronę, a następnie drugą, zgodnie z poniższą instrukcją.



Nie obracaj dźwigni dłońmi. Istnieje ryzyko zgniecenia.

1. Postaw stopę na dźwigni (12:C) i ostrożnie obróć ją o pół obrotu do przodu.
2. Załóż zawleczkę zabezpieczającą (6:A).
3. Wykonaj powyższe czynności po drugiej stronie.

6 KONSERWACJA

Dotyczy tylko maszyn z napędem na 4 koła;

Co 50 godzin pracy oraz po każdym myciu:
Nasmarować smarowniczkę szybkozłącza za pomocą smarownicy, aż smar zostanie rozprowadzony wzdłuż całej osi. Patrz rys. 9.