

## 2A6107010/S17 45-03201-997

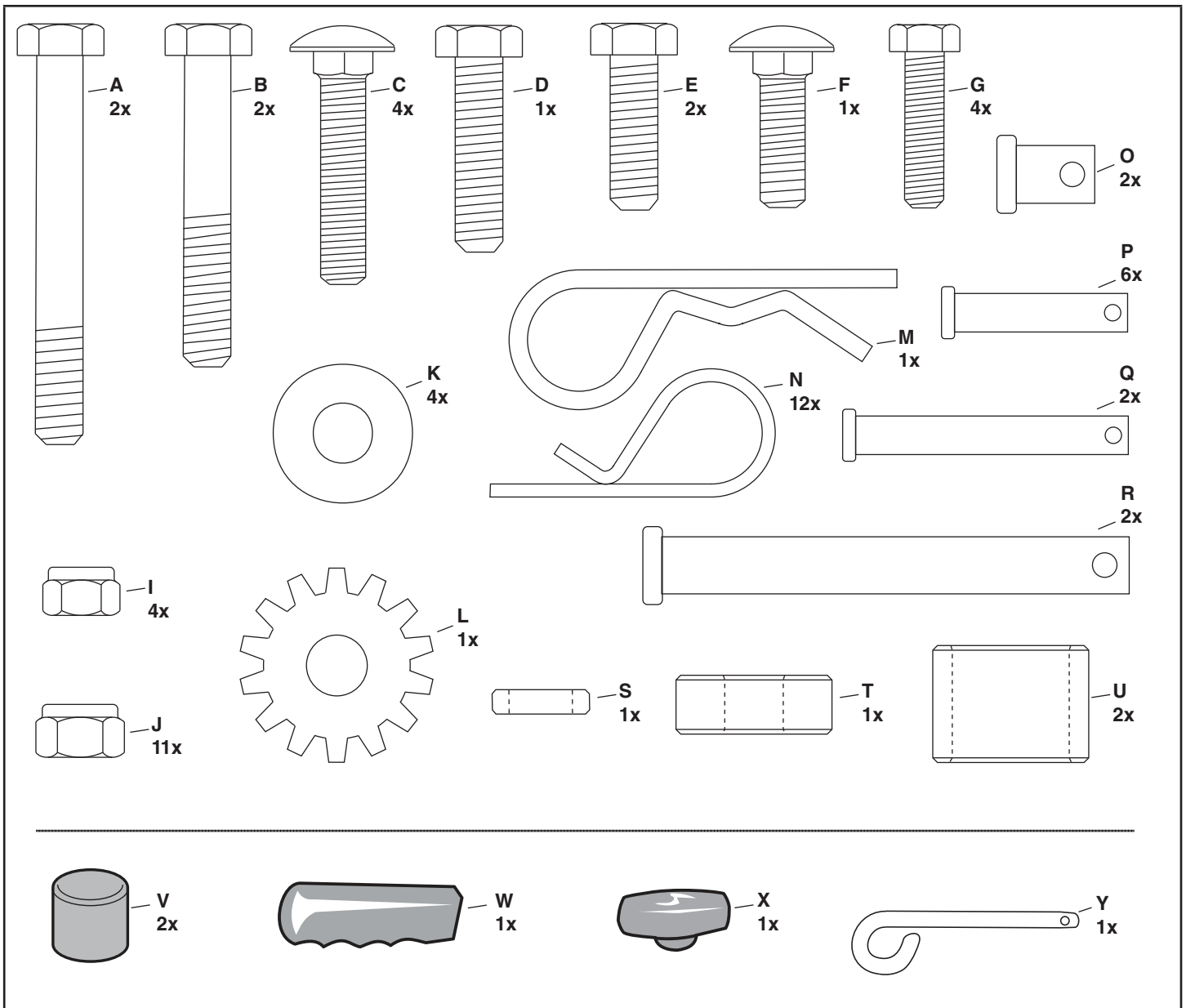

.....	2	POLSKI .....	20
ENGLISH.....	8	ČEŠTINA.....	21
DEUTSCH .....	9	MAGYAR.....	22
FRANÇAIS .....	10	РУССКИЙ .....	23
ITALIANO .....	11	SLOVENSKO .....	24
NEDERLANDS.....	12	БЪЛГАРСКИ .....	25
ESPAÑOL .....	13	HRVATSKI.....	26
PORTUGUÊS.....	14	EESTI .....	27
ΕΛΛΗΝΙΚΑ .....	15	LATVISKI .....	28
DANSK.....	16	LIETUVIŲ .....	29
NORSK.....	17	ROMÂNĂ .....	30
SVENSKA .....	18	SLOVENSKY .....	31
SUOMI.....	19	TÜRKÇE.....	32

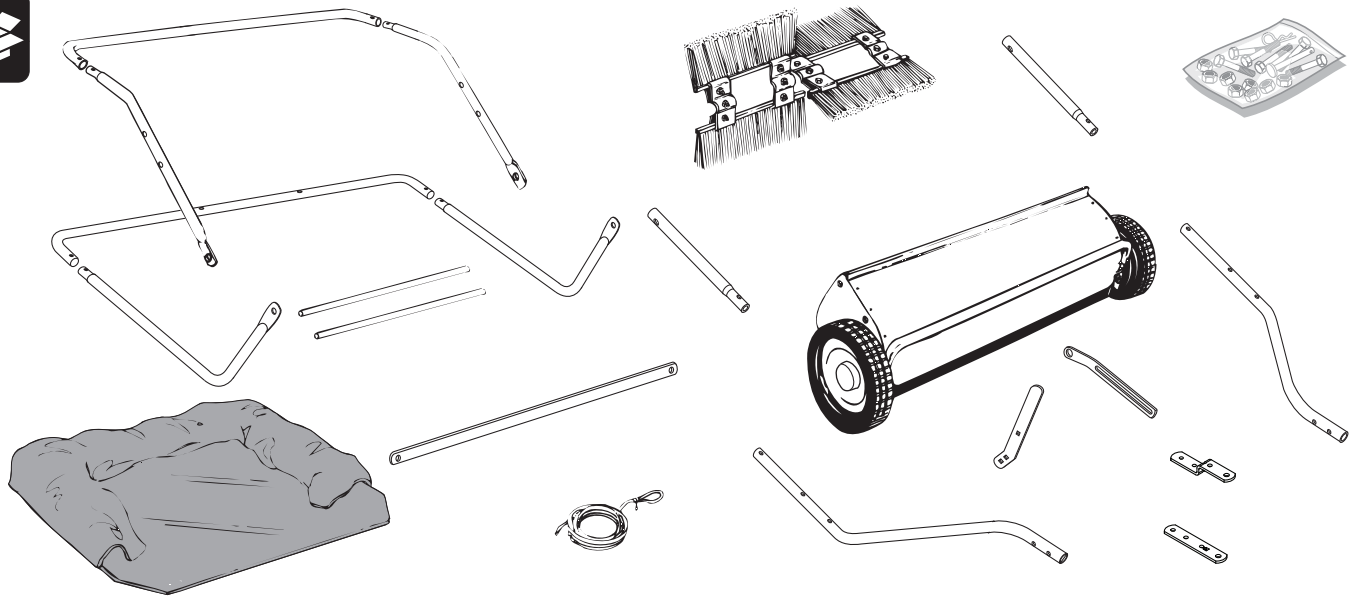

1

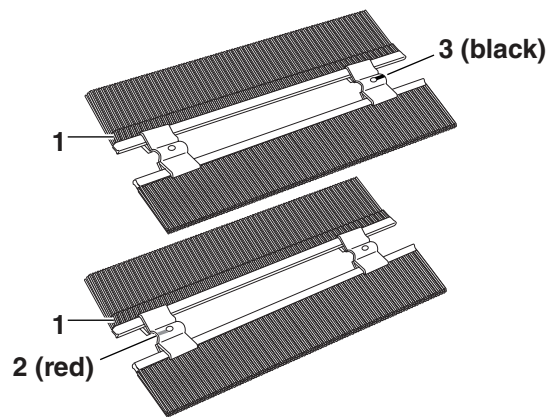

2

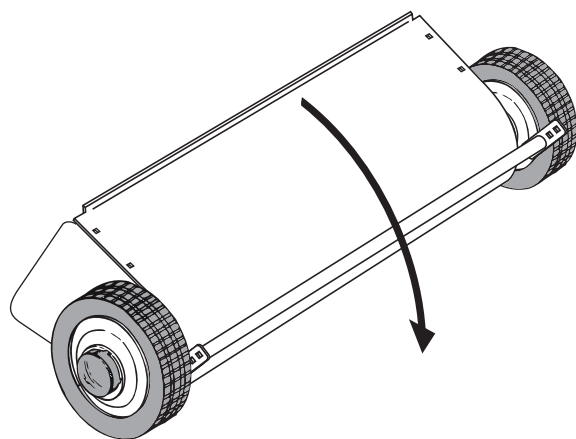

3

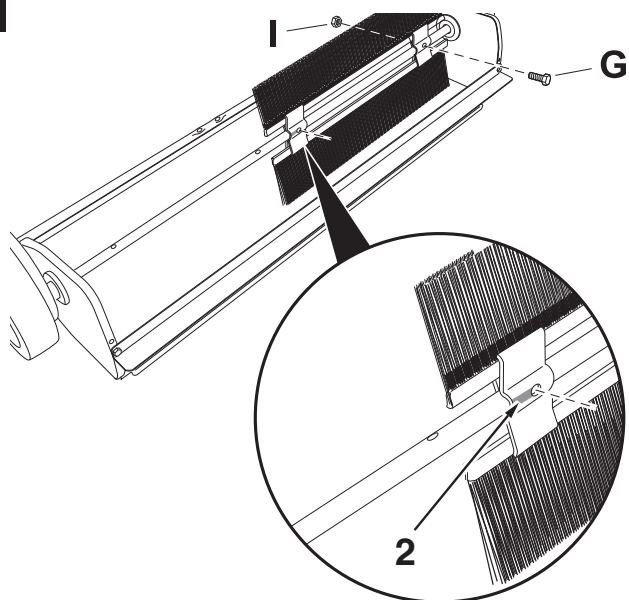

4

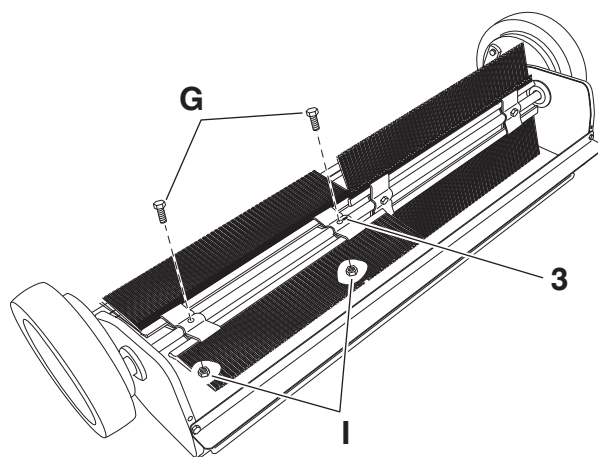

5

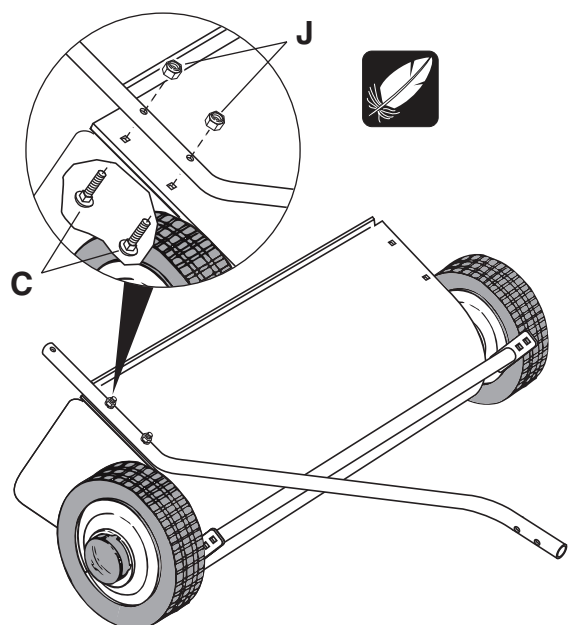

6

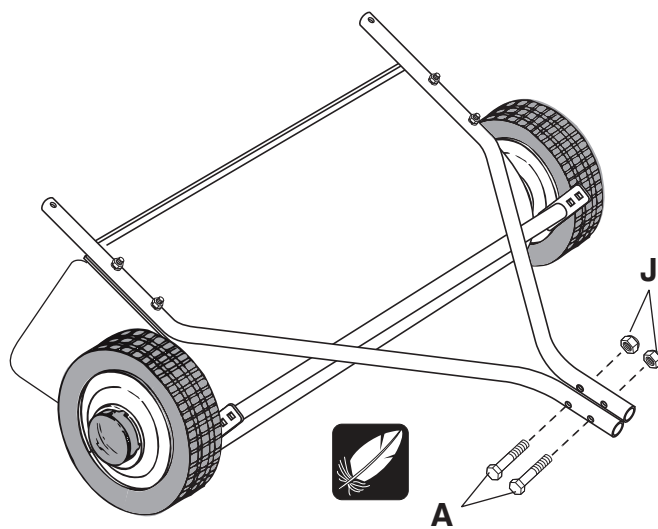

7

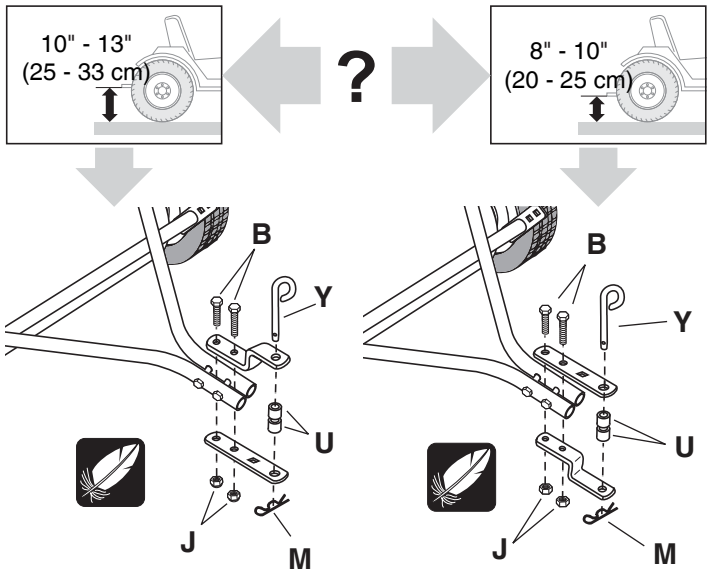

8

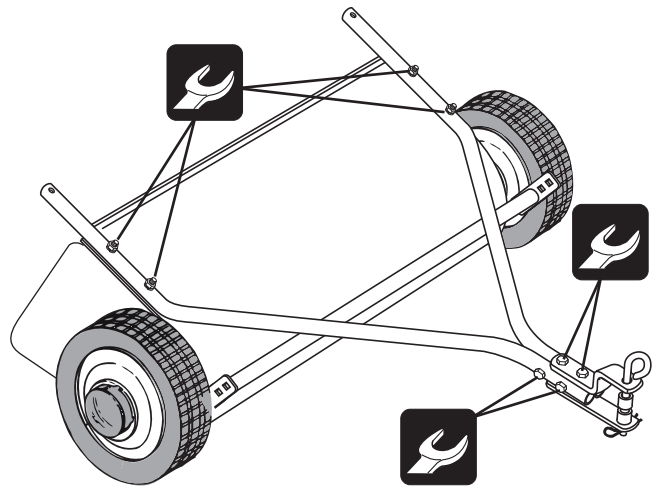

9

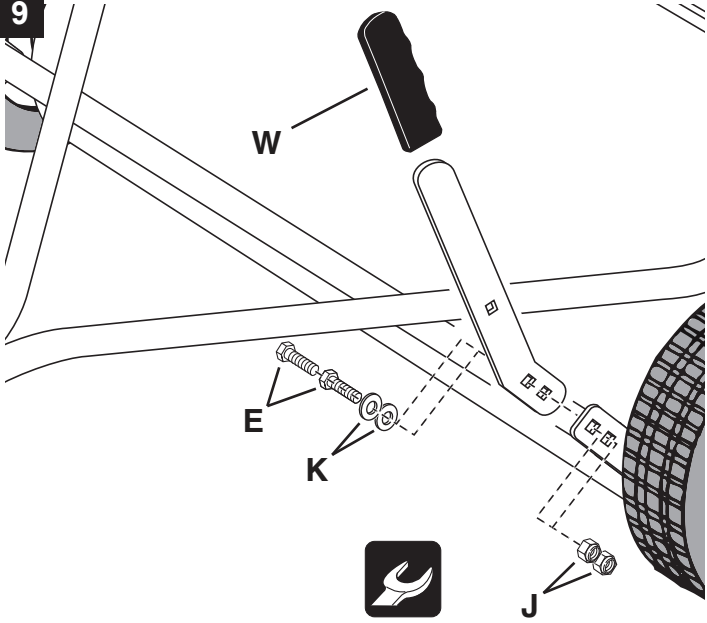

10

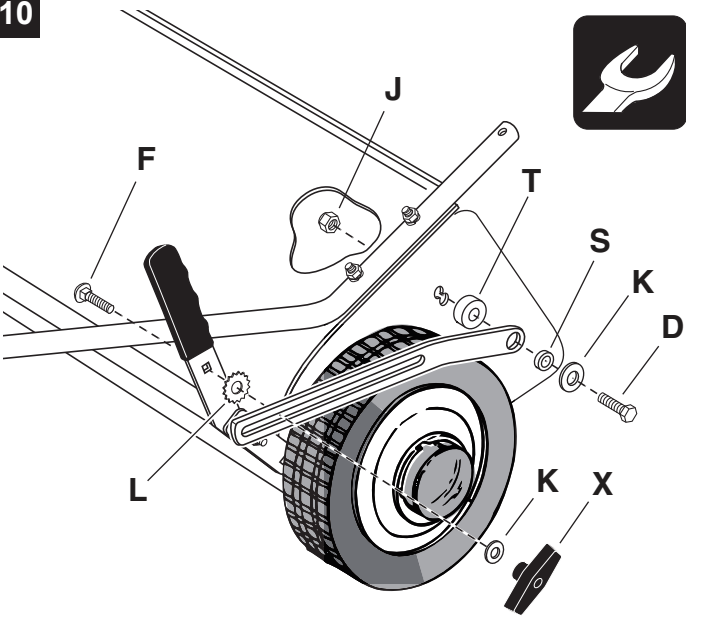

11

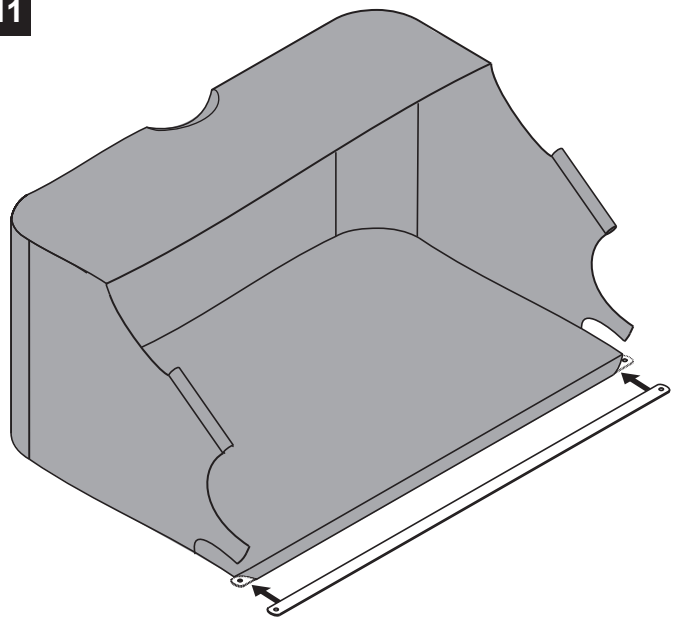

12

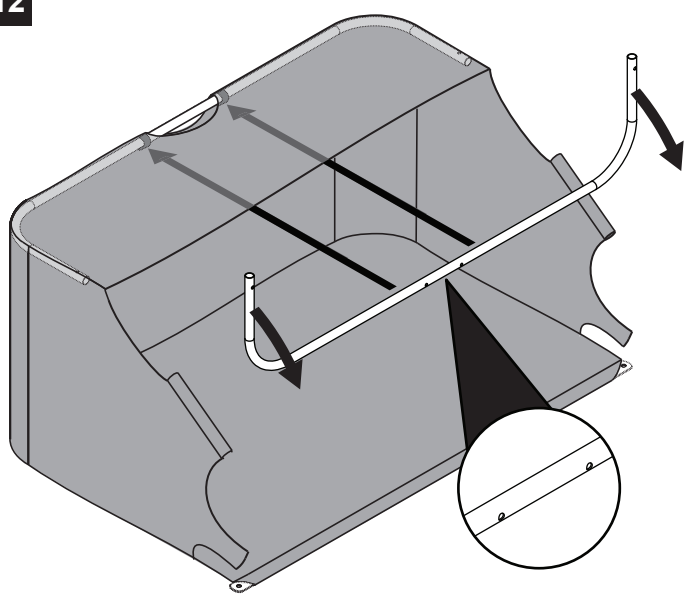

13

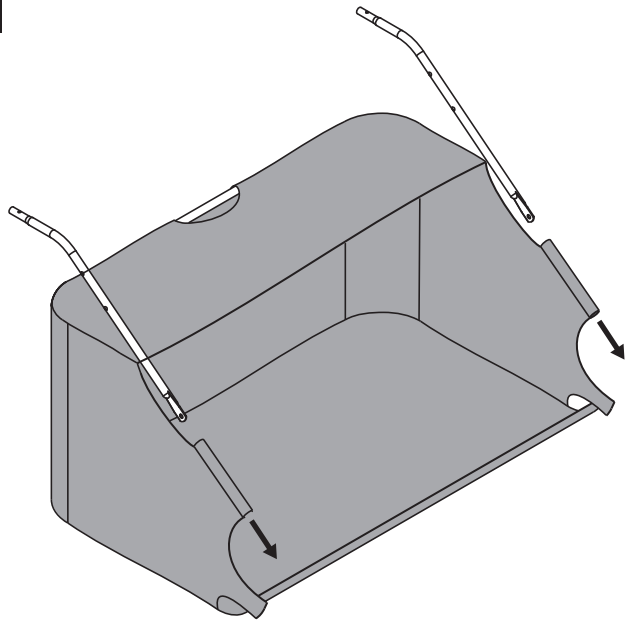

14

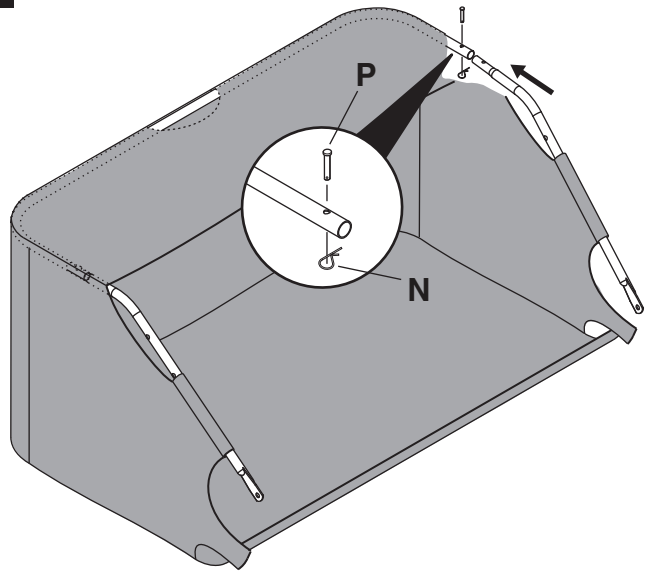

15

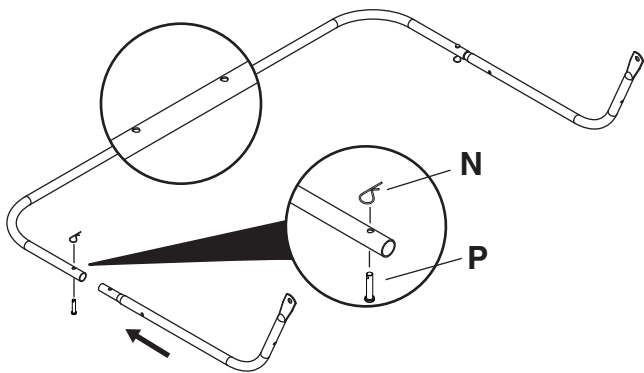

16

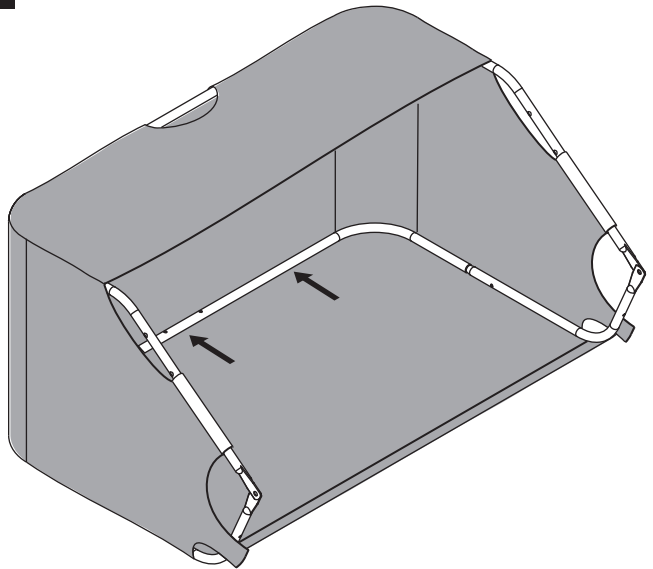

17

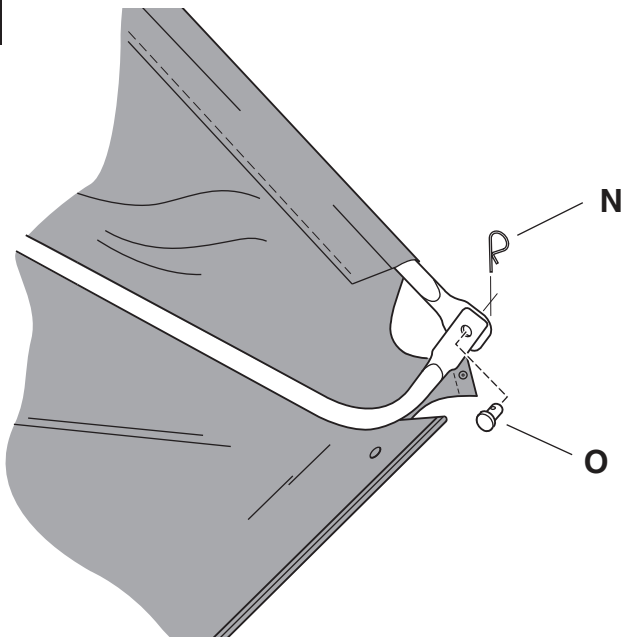

18

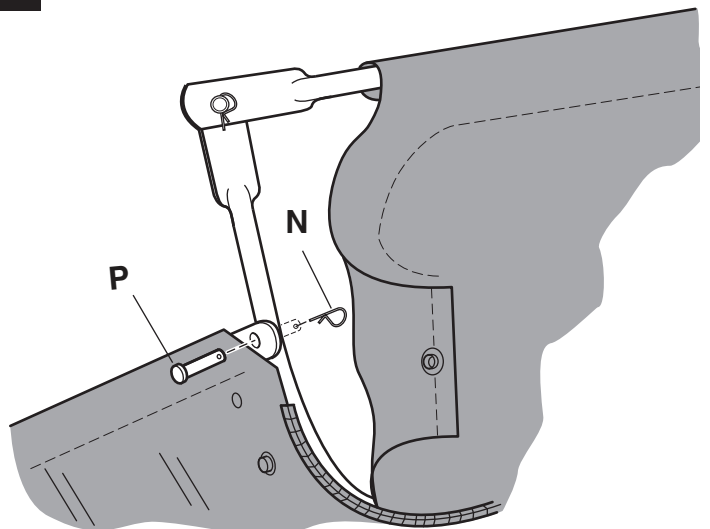

19

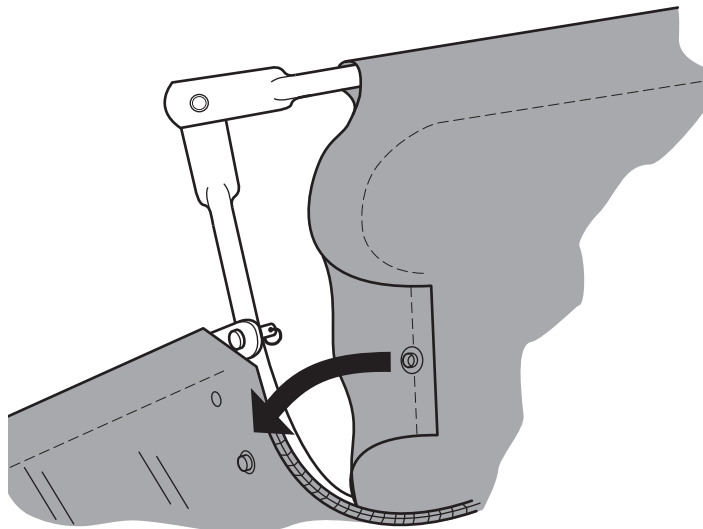

20

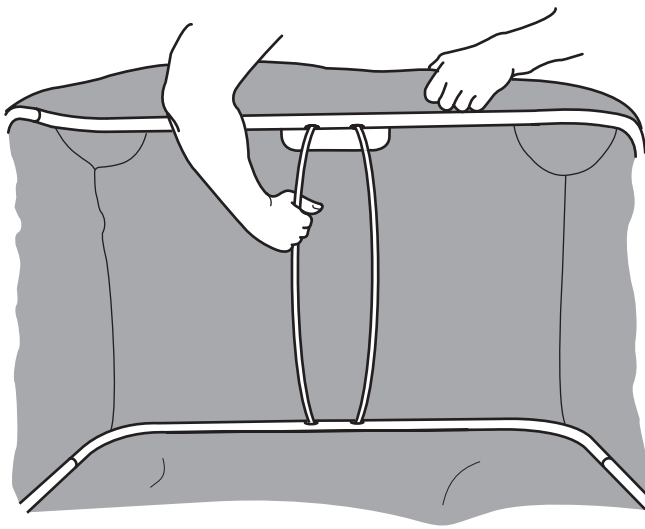

21

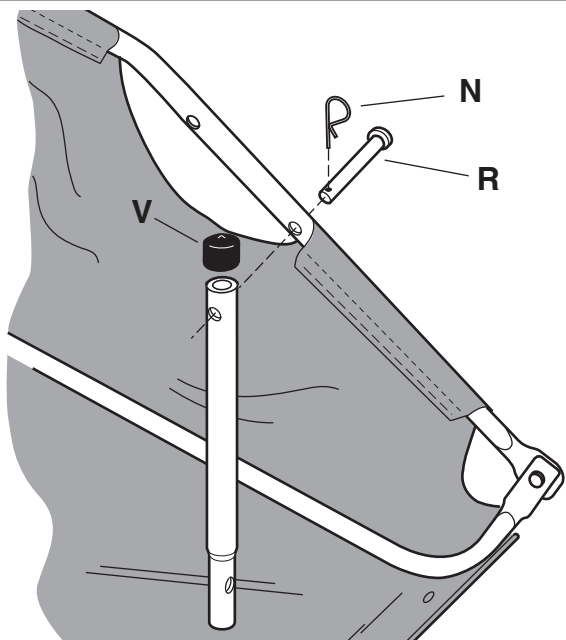

22

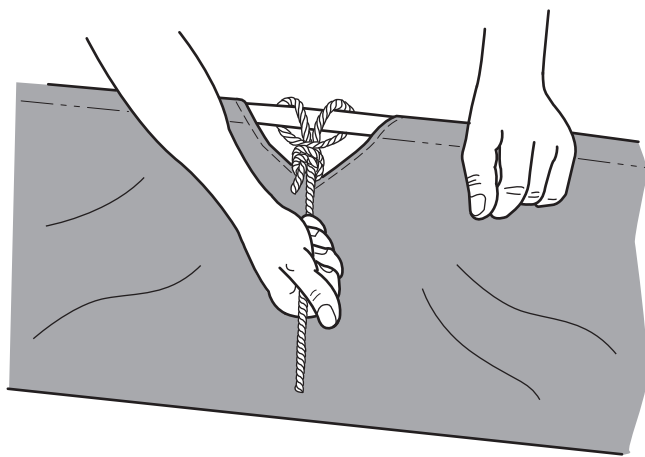

23

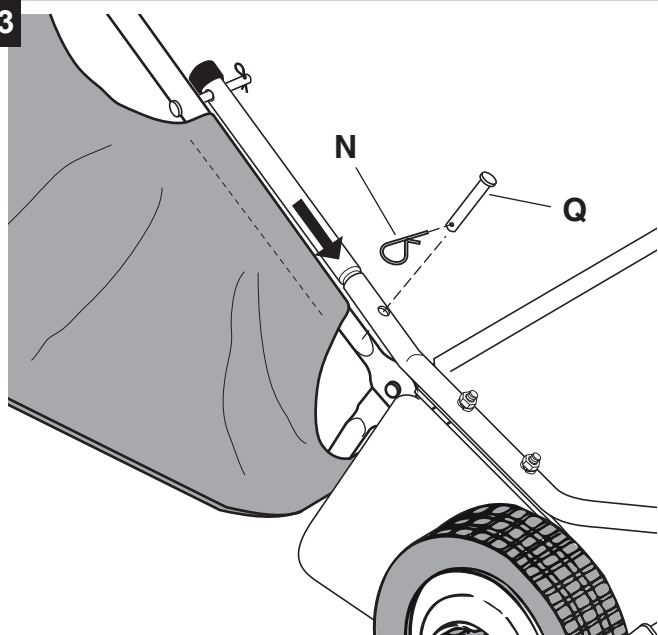

24

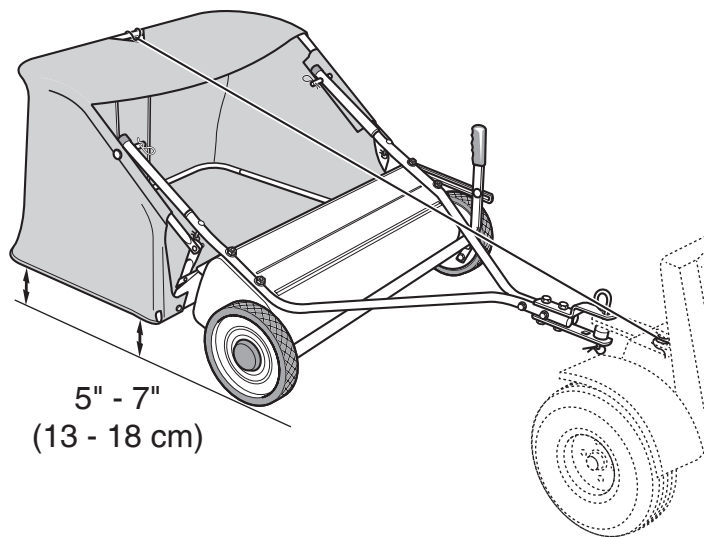

25

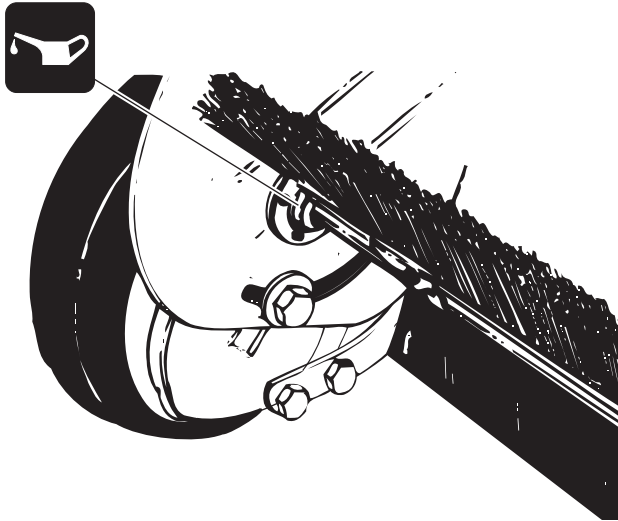

26

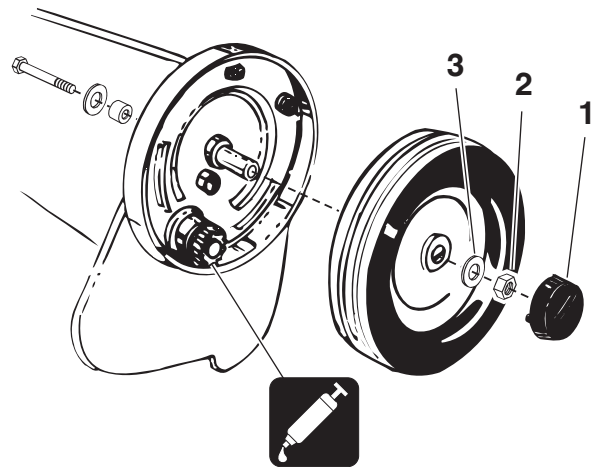

27

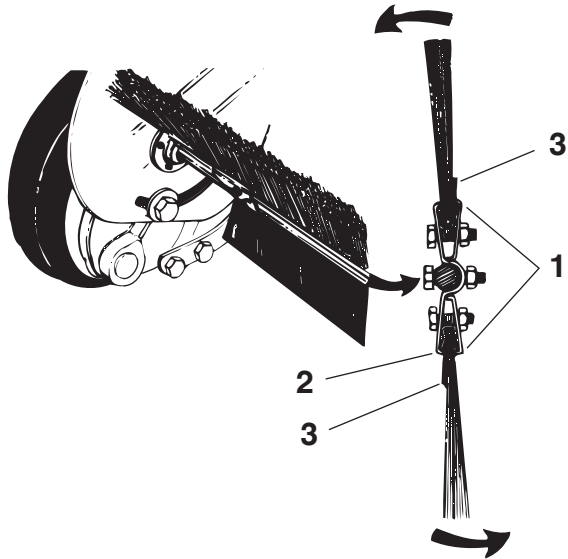

28

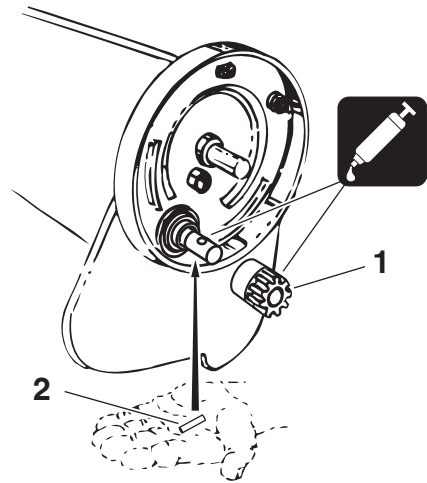

## Bezpieczeństwo

Należy przeczytać tę instrukcję obsługi oraz instrukcję obsługi pojazdu przed użyciem zamiatarki. Zawsze należy udzielić odpowiednich wskazówek innym użytkownikom zanim zaczną używać zamiatarki.

## Symbole



Nie dokręcać na tym etapie.



Dokręcić teraz.



Olej



Smar

## Składanie

Zmontować zamiatarkę zgodnie z rysunkami zamieszczonymi na końcu tej instrukcji. Należy zwrócić szczególną uwagę na poniższe numery ukazane na rysunkach w tej instrukcji:

- 1 – Szczotki zachodzące na siebie
- 2 – Ustalacz szczotek, oznaczony na czerwono
- 3 – Ustalacz szczotek, oznaczony na czarno
- 4 – Wewnętrzne elementy ramy worka
- 5 – Otwory skierowane w dół
- 6 – Otwory skierowane w górę

## Eksploatacja



### Niebezpieczeństwo obrażeń

- Nie wolno w żadnych okolicznościach mocować linki do ciała. Linka może owinać się wokół1 szczotek lub innych obracających się elementów i spowodować obrażenia. Linkę mocować tylko do pojazdu holującego. Nie dotykać linki, kiedy pojazd jest w ruchu.
  - Nie zezwolić, aby w jakichkolwiek okolicznościach dzieci obsługiwały tę zamiatarkę.
  - Nie wolno dopuścić do tego, aby ktokolwiek jechał na zamiatarce.
  - Podczas pracy z zamiatarką nosić solidne obuwie robocze.
  - Nie uruchamiać zamiatarki, jeśli w szczotkach zaklinowane są jakieś przedmioty. Wyłączyć silnik pojazdu, wyjąć zaklinowany przedmiot i sprawdzić, czy nie doszło do uszkodzeń. Jeżeli zamiatarka jest uszkodzona, naprawić przed uruchomieniem.



### Niebezpieczeństwo przewrócenia

- Sprawdzić dopuszczalne obciążenie ciągnika i nie przekraczać go przy zgarnianiu trawy i liści do worka.
- Przy uruchamianiu uważać na prawidłową równowagę zamiatarki, aby nie doszło do jej przewrócenia.
- Nie posługiwać się na stokach o nachyleniu powyżej 10°.
- Nie przekraczać prędkości 10 km/h.
- Jechać powoli, szczególnie przy zakręcaniu lub na nierównym podłożu.

**Uwaga:** Parametry jazdy i hamowania uzależnione są od holowanego ładunku.



### Niebezpieczeństwo pożaru

- Nie zbliżać zamiatarki do źródeł ognia. Przegrzanie może uszkodzić szczotki i worek na trawę, jak również spowodować zapalenie się worka.
- Przed odstawieniem zamiatarki na dłuższy okres opróżnić worek zasobnika, aby nie dopuścić do spontanicznego zapłonu.

### Mocowanie zamiatarki do pojazdu holującego (Zob. Rys. 24)

- Ustawić ciągnik i zamiatarkę na płaskiej, równej powierzchni.
- Umieścić uchwyt regulacji wysokości zamiatarki w połowie zakresu regulacji.
- Umocować zamiatarkę w taki sposób, aby worek na trawę był jak najbardziej równoległy do ziemi, a odstęp pomiędzy dolną powierzchnią worka i podłożem był w granicach 13 cm - 18 cm.
- Nie przekraczać prędkości 10 km/h.

### Ustawianie wysokości szczotek

- Poluzować śrubę regulacyjną.
- Popchnąć dźwignię regulacji wysokości, aby podnieść szczotki.
- Ustawić szczotki tak, aby wchodziły w trawę na głębokość ok. 13 mm.
- Dokręcić śrubę regulacyjną.

### Opróżnianie worka na trawę

- Zatrzymać ciągnik i wyłączyć silnik.
- Pociągnąć linę i przewrócić worek na trawę w kierunku od ciągnika.

## Serwisowanie / Konserwacja

Raz na sezon nasmarować łożyska kół. Zdjąć kołpaki z kół i wpuścić kilka kropli lekkiego oleju.

Nasmarować wałek ze szczotkami na początku i na końcu sezonu (Zob. Rys. 25).

Czyścić i smarować tryby napędu raz na dwa lata (Zob. Rys. 26). Zdjąć kołpak koła (1), nakrętkę blokującą (2), płaską podkładkę (3) i koło.

## Serwis

### Wymiana szczotek. (Zob. Rys. 27)

- Wyjąć worek na trawę. Śruby i nakrętki poluzować tylko na pojedynczych ustalaczach szczotek (1). Nie luzować podwójnych ustalaczy szczotek (2).
- Zwrócić uwagę, po której stronie szczotki włosie zachodzi na siebie (3). Wysunąć szczotkę.
- Zamocować nową szczotkę, z włosiem zachodzącym na siebie w ten sam sposób (3).

### Zębatka koła i zapadka (Zob. Rys. 28)

Nie zdejmować jednocześnie dwóch kół, ich części nie są wzajemnie wymienne.

- Zdjąć pierścień mocujący i podkładkę z wałka mechanizmu zapadkowego (1).
- Wyjąć zawleczkę (2) i zębatkę mechanizmu zapadkowego. Oczyścić wałek i zębatkę.
- Założyć zębatkę mechanizmu zapadkowego i sworzeń napędu. Sworzeń musi swobodnie obracać się w wałku.
- Lekko nasmarować wałek i napędzić koło zębate mechanizmu zapadkowego smarem.
- Lekko nasmarować oś szczotek i zęby zębatki na kole. Założyć koło.

**Uwaga:** Szczotki powinny poruszać się tylko podczas ruchu do przodu. Jeżeli szczotki obracają się w obydwie strony, oznacza to, że trzpień napędu blokuje mechanizm zapadkowy. Rozmontować i sprawdzić, czy trzpień porusza się swobodnie.



# 2A6107010/S17

